

PISTOLA AIRMIX®

AVX

CARACTERÍSTICAS TÉCNICAS

DOCUMENTO TRADUZIDO A PARTIR DO ORIGINAL

IMPORTANTE: Deverá ler atentamente todos os documentos antes do armazenamento, instalação ou da utilização do material em questão (para uso estritamente profissional).

FOTOS E ILUSTRAÇÕES NÃO CONTRATUAIS. MATERIAIS SUJEITOS A MODIFICAÇÕES SEM AVISO PRÉVIO.

KREMLIN - REXSON

150, avenue de Stalingrad

93 245 - STAINS CEDEX – France

☎: 33 (0)1 49 40 25 25 Fax: 33 (0)1 48 26 07 16

www.kremlin-rexson.com

1. DESCRIÇÃO

A pistola AVX foi desenhada para a pulverização de tintas, primários, colas em instalações automáticas. Pode ser montada em suportes fixos, máquinas automáticas ou robots.

A montagem da pistola em base permite uma troca rápida, reduzindo o tempo de imobilização. Ela pode ser desmontada e substituída sem a remoção das manguieiras.

Existem 2 tipos de pistola AVX com base:

AVX (\perp): conjunto (pistola + base) com circulação de produto na base.

AVX (Ω): conjunto (pistola + base) com circulação interna de produto na pistola.

Conforme a instalação, escolher uma base com ligação de produto lateral, ou uma base com ligação de produto traseira.

2. CARACTERÍSTICAS TÉCNICAS

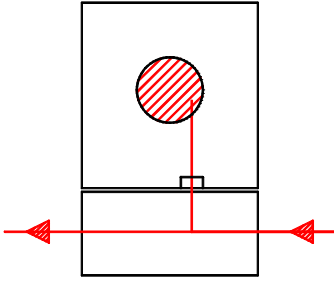
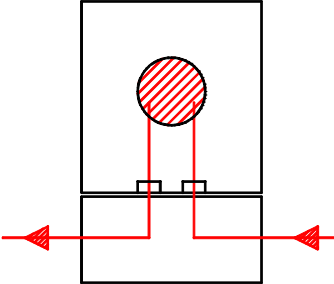
CARACTERÍSTICAS	Pistola AVX (\perp)	Pistola AVX (Ω)
Circulação produto	 <p>Circulação na base</p>	 <p>Circulação interna na pistola</p>
Pressão de alimentação de ar	6 bar máx.	
Pressão de alimentação produto	200 bar máx.	
Pressão de ar de comando (abertura)	3 bar mín.	
Pressão de ar de pulverização recomendada	1 a 3 bar	
Caudal	Conforme o bico (ver tabela de bicos)	
Peso (pistola, sem cabeçal)	452 g	
Peso (pistola, com cabeçal)	508 g	
Temperatura máxima de utilização	50°C	
Consumo de ar	3 a 7,5 m ³ /h	
Materiais em contacto com o produto	Inox - inox tratado	
Assento (desmontável)	Inox	
Ruído (a 1m -conforme norma ISO 3746)	77 dBa	

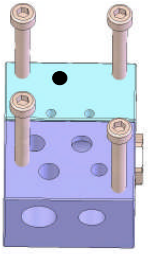
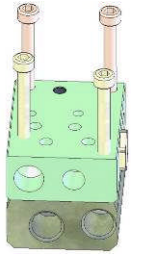
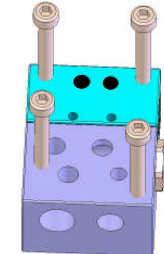
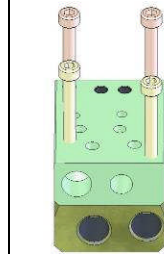
	Base (L)		Base (Ω)	
Tipo				
	saídas laterais	saídas traseiras	saídas laterais	saídas traseiras
Peso (só a base)	240 g	480 g	240 g	480 g
Base	Fornecida com a pistola			
Material (base)	Alumínio com inserto inox			
Peso (pistola + base + raccords)	847 g	1070 g	847 g	1070 g

▪ LIGAÇÕES

Alimentação	Roscas (base)	Raccords (base)	Mangueiras
Produto (P1-P2)	F 1/4 NPS	M 1/2 JIC	Mangueira AIRMIX® azul, condutora , Ø 4,8 mm (3/16 ") ou 6,35 mm (1/4 ")
Ar de pulverização (AP)	F 1/4 NPS	M 1/4 NPS	Mangueira de ar: Ø 7 mm int. mínimo (para um comprimento de 7,5m),
Ar de comando (AC)	F 1/8 NPS	Raccord instantâneo	Mangueira em poliamida Ø 4 x 6

Na base, podem ser colocados: - ou 2 raccords produto (P1 - P2) → circulação do produto
- ou 1 raccord produto e um tampão



Colocar cola na rosca dos raccords de produto ou do tampão antes da montagem (cola tipo Loctite 577).

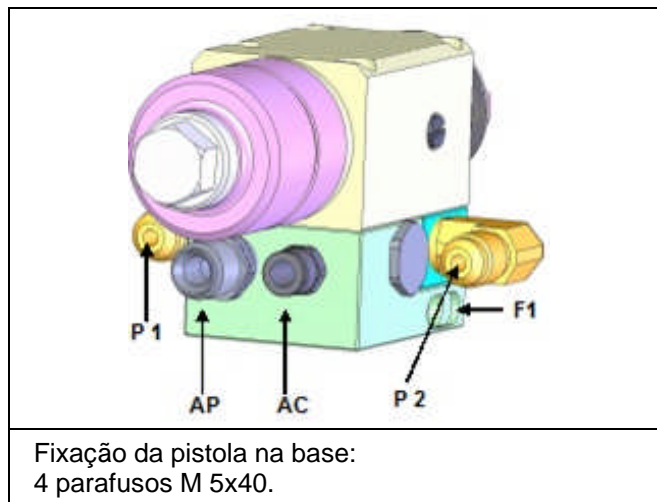

Fixação da pistola na base:
4 parafusos M 5x40.

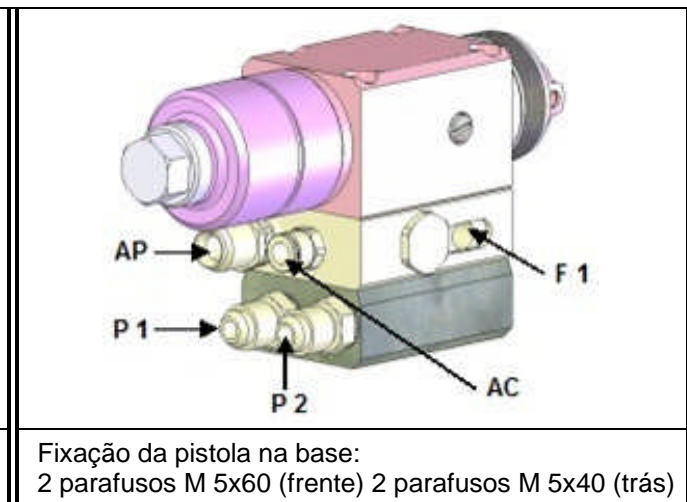

Fixação da pistola na base:
2 parafusos M 5x60 (frente) 2 parafusos M 5x40 (trás)

Fixação do conjunto (pistola-base) em F1: cana Ø 16, comprimento 100 mm.



A ligação da pistola à terra será feita por intermédio do suporte (ele próprio ligado à terra) e/ou pela mangueira de produto condutora.

▪ DIMENSÕES: PISTOLA AVX COM BASE COM LIGAÇÃO LATERAL

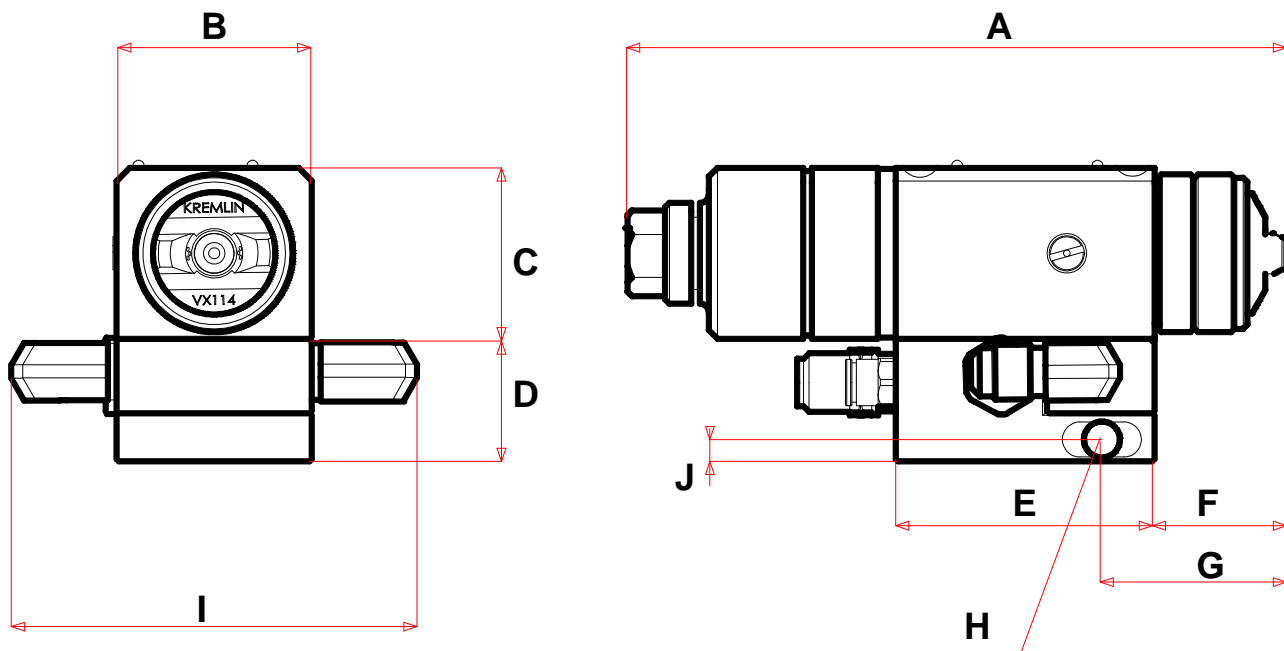

Ind.	A	B	C	D	E	F	G	H	I	J
mm	150	44,5	39	28	59	30	42	Ø 8,2	93	5

Base (vista de baixo)

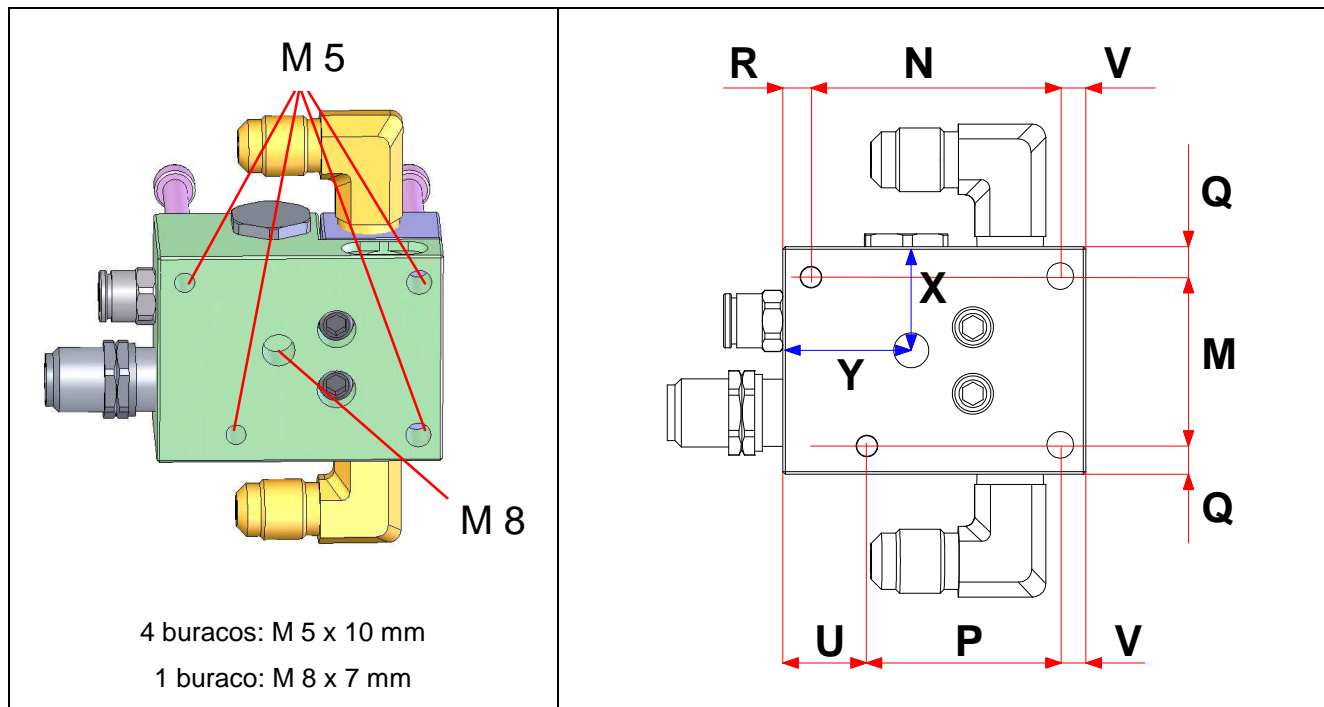

Ind.	M	N	P	Q	R	U	V	X	Y
mm	33	48,5	37,7	5,75	5,5	16,3	5	20,25	25

▪ DIMENSÕES: PISTOLA AVX COM BASE COM LIGAÇÃO TRASEIRA

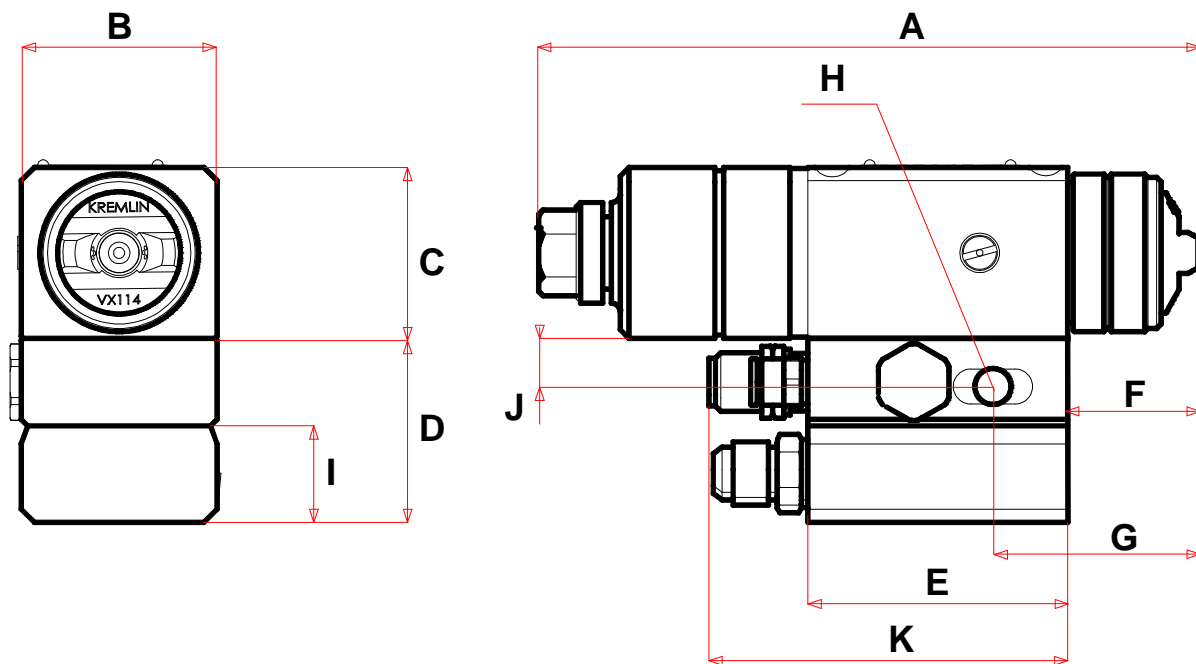

Ind.	A	B	C	D	E	F	G	H	I	J	K
mm	150	44,5	39	42	59	30	47	Ø 8	22	11	81,50

Base (vista de baixo)

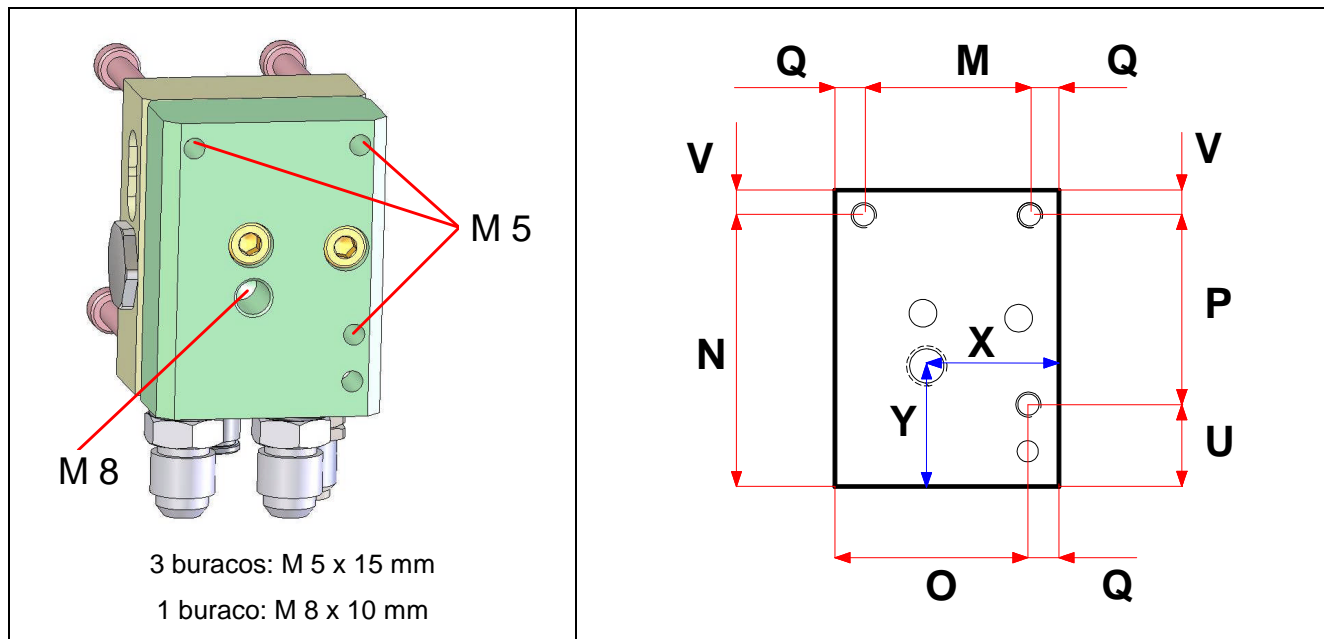

Ind.	M	N	O	P	Q	U	V	X	Y
mm	33	54	38,75	37,7	5,75	16,3	5	26,25	24

3. INSTALAÇÃO

- DESCRIÇÃO DA CHAPA DA EMPRESA

Marcação definida pela directiva ATEX



KREMLIN REXSON STAINS FRANCE	Denominação social e morada do fabricante
AVX	Modelo da pistola
CE  II 2 G	II: grupo II 2: categoria 2 Material de superfície destinado a um ambiente no qual as atmosferas explosivas devido a gases, vapores, nevoeiros são susceptíveis de se apresentar ocasionalmente em funcionamento normal. G: gás
P air : 6 bar / 87 psi	Pressão máxima de alimentação a ar da pistola
P prod : 200 bar / 2900 psi	Pressão produto máxima
-	Número de série. Os dois primeiros números indicam o ano de fabrico.

ESQUEMA DE INSTALAÇÃO

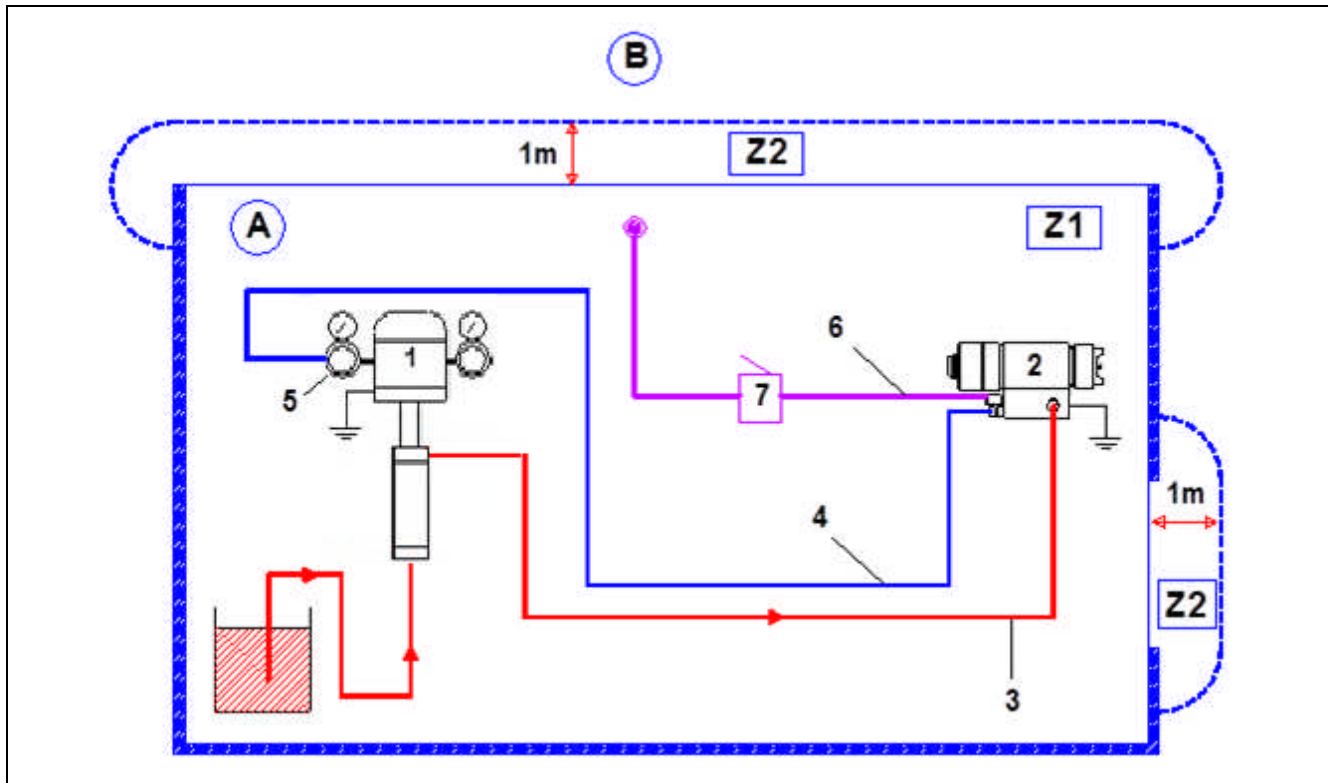

Legendas:

A	Zona explosiva zona 1 (Z1) ou zona 2 (Z2): cabina de pintura
B	Zona não explosiva
1	Bomba
2	Pistola automática Airmix®

3	Mangueira de produto HP condutora
4	Mangueira de ar (ar de pulverização)
5	Regulador de ar
6	Mangueira de ar (ar de comando)
7	Válvula 3 vias ou electroválvula

- 1 - Com uma mangueira **condutora de alta pressão** (3), ligar o raccord do produto da pistola à bomba. Apertar bem os raccords.
- 2 - Com uma mangueira de ar (4), ligar o raccord do "Ar de pulverização" da pistola (2) ao regulador de ar (5) que forneça no mínimo 3 bar (→ ar de pulverização).
- 3 - Com uma mangueira de ar (6), ligar o raccord do "Ar de comando" da pistola à válvula ou electroválvula (7) que controla a abertura e o fecho da pistola.

É necessário uma pressão mínima de 3 ou 4 bar para controlo da pistola (→ ar de comando).



Nota: É **imperativo** que a pistola (e a sua eventual base) seja ligada a uma alimentação equipada com terra por **pelo menos** uma das três soluções seguintes :

- pelo dispositivo de fixação sobre a máquina,
- pela mangueira de ar condutora estática,
- pela mangueira de produto condutora ou condutora estática.

A ligação entre a pistola e a terra deve ter uma resistência $\leq 1 \text{ M}\Omega$.



A distância de 1 metro mencionada no esquema, só é dada a título indicativo, não poderá ser imputada qualquer responsabilidade à KREMLIN REXSON. A delimitação exacta das zonas é da responsabilidade expressa do utilizador e esta deve ser em função dos produtos a utilizar, do ambiente do material e das condições de utilização (ver a norma EN 60079-10). Esta distância de 1 metro pode ser utilizada se a análise feita pelo utilizador assim o permitir.