

Doc. 573.373.050-PT

Data : 10/12/13

Annula : 15/09/09

Modif. :

129 697 250 suprimido,

132 670 040 → 132 720 055,

132 670 020 → 132 720 020 + p.7

Peças de substituição

AXC	PISTOLA AUTOMÁTICA AIRMIX®, sem cabeçal, nem bico	# 129.697.000
------------	--	--------------------------

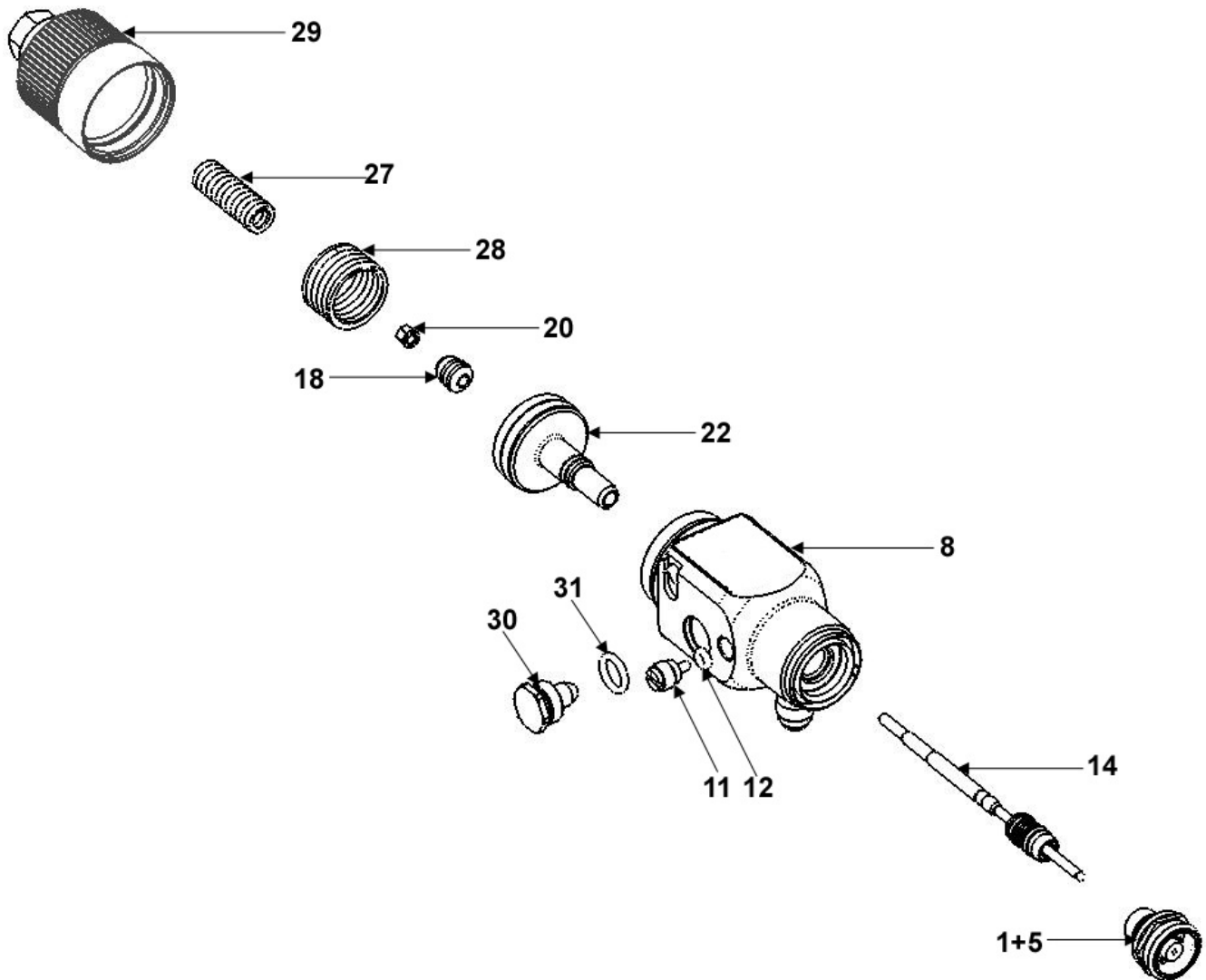

Ind	#	Designação	Qt.
*1	129 679 907	Porta-assento equipado (sem assento)	1
2	NC	• Porta-assento	1
3	029 600 106	• Parafuso	1
4	150 040 329	• Junta tórica (bolsa de 10)	2
*5	129 679 905	Assento em inox com junta (bolsa de 2)	1
6	129 629 922	• Junta de assento (bolsa de 10)	1
8	NC	Corpo pistola	1
11	029 697 001	Testigo de fuga	1
*12	129 529 903	Junta (bolsa de 10)	1
*14	129 690 050	Conjunto agulha-cartucho (bolsa de 4)	1
15	129 690 039	• Cartucho com juntas	1
16	909 429 702	• • Junta branca (polifluído)	2
17	NC	• Agulha	1

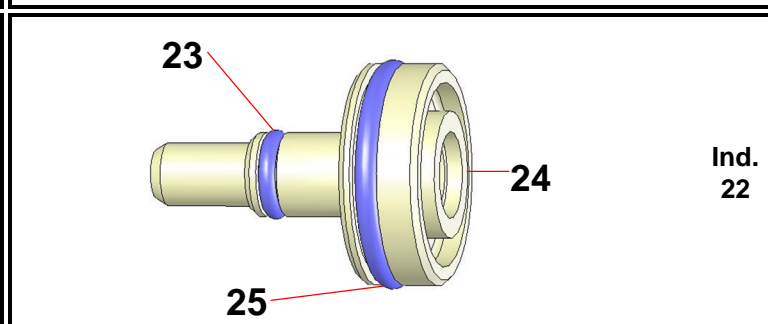
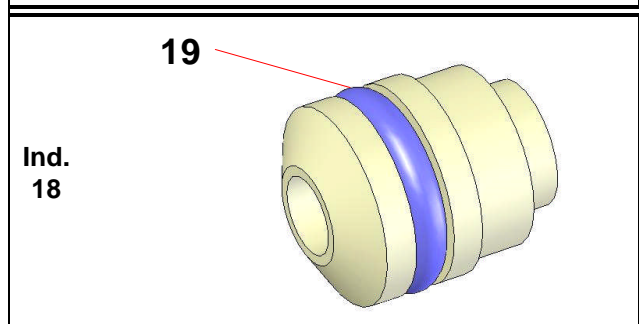
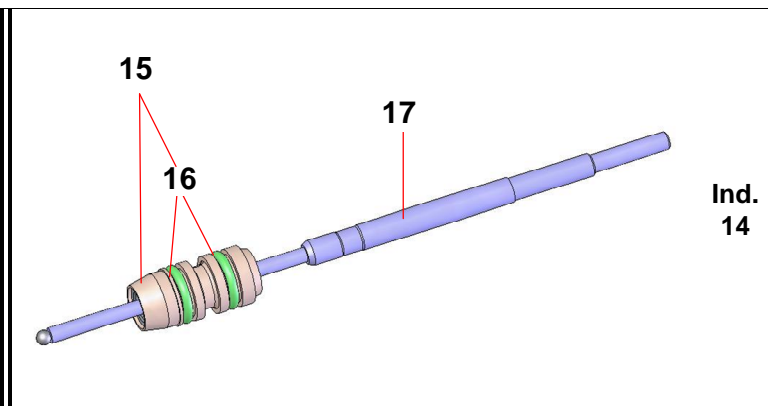
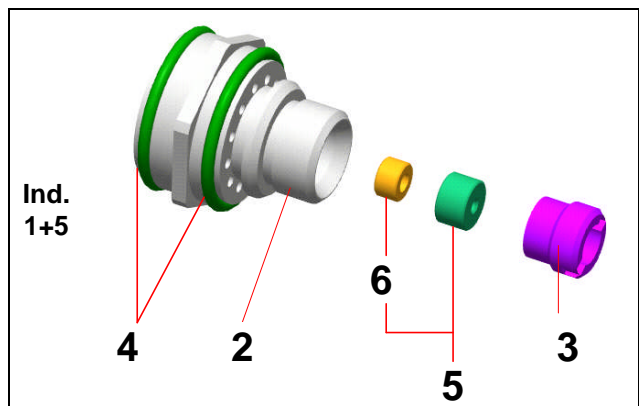

*18	029 626 200	Arraste de agulha	1
19	129 400 915	• Junta verde R5a (bolsa de 10)	1
20	029 251 303	Porca especial	1
*22	129 690 010	Pistão equipado	1
23	129 479 910	• Junta R6 (les 10)	1
24	NC	• Apenas o pistão	1
25	909 130 522	• Junta preta R20	1

Ind	#	Designação	Qt.
*27	050 313 107	Mola de agulha	1
*28	050 313 504	Mola de pistão	1
29	129 697 040	Cilindro com batente	1
30	029 697 002	Tampão M 14x100	1
31	129 529 907	Junta FPM verde (bolsa de 10)	1

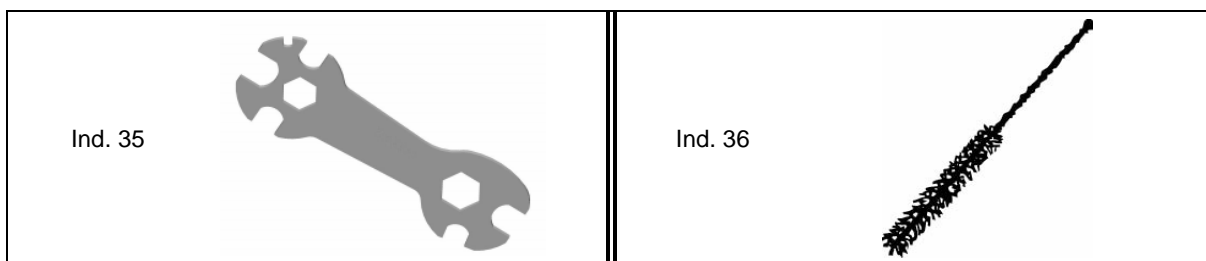

Ind	#	Designação	Qt.
35	049 030 042	Chave para pistola	1
36	906 300 101	Escova grande	1

Ind	#	Designação	Qt.
*	129 697 901	Bolsa de juntas (índ. 4 (x2), 12, 16 (x2), 19, 23, 25, 31, 72, 75, 79a, 79b + tubo de massa)	1

* Peças de manutenção recomendadas.

N C : Não comercializado.

OPÇÕES

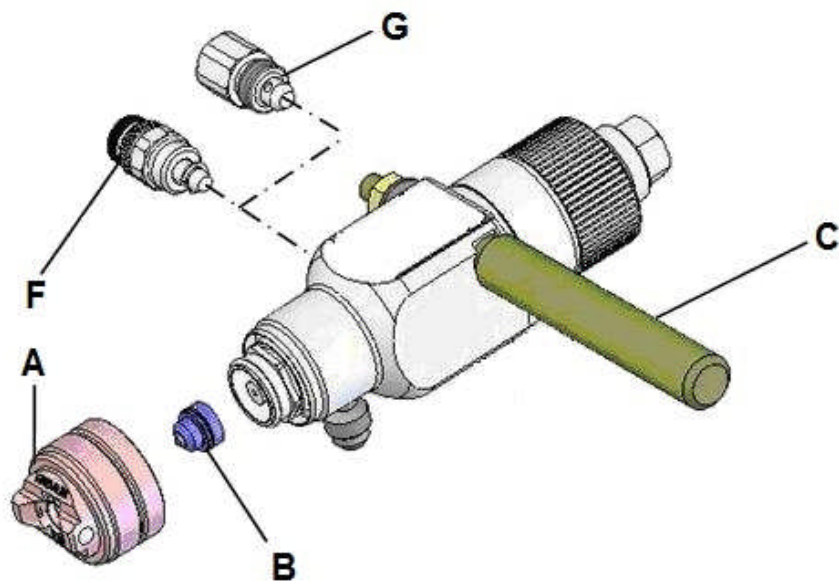

Ind	#	Designação	Qt.
A	-	Cabeçal completo (consultar quadro)	1
B	-	Bico Airmix® (consultar quadro)	1
C	049 351 000	Suporte de fixação para pistola (Ø 16 mm - comprimento: 100 mm)	1
D	155 010 100	Filtro Airmix® em linha (MF 1/2 JIC) (consultar Doc. 573.253.050)	1
E	029 520 500	Conjunto de circulação com raccords produto (M 1/2 JIC)	1
*	129 697 250	Kit leque regulável (A + F + G)	1
A	132 720 020	• Cabeçal VX 24	1
F	129 697 070	• Regulador de saída de ar (largura do leque regulável manualmente)	1
G	029 697 003	• Raccord para regulação da largura do leque à distância	1

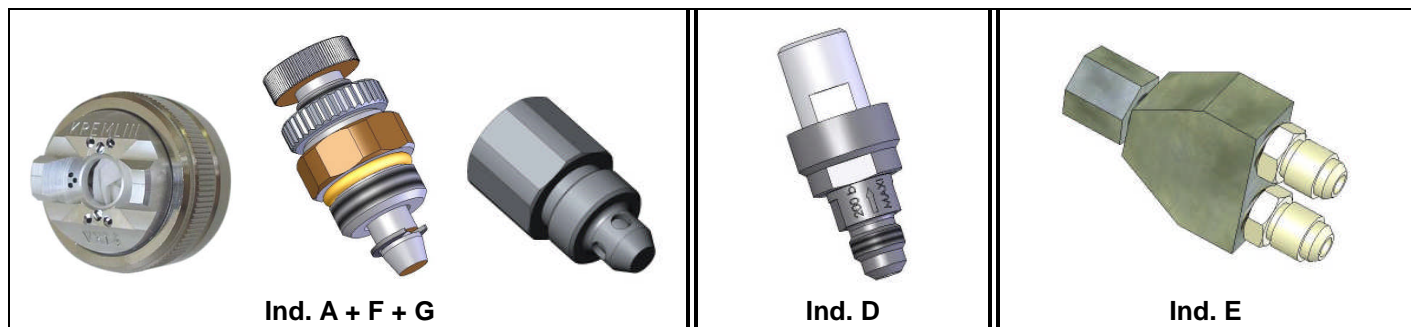

Ind. A + F + G

Ind. D

Ind. E

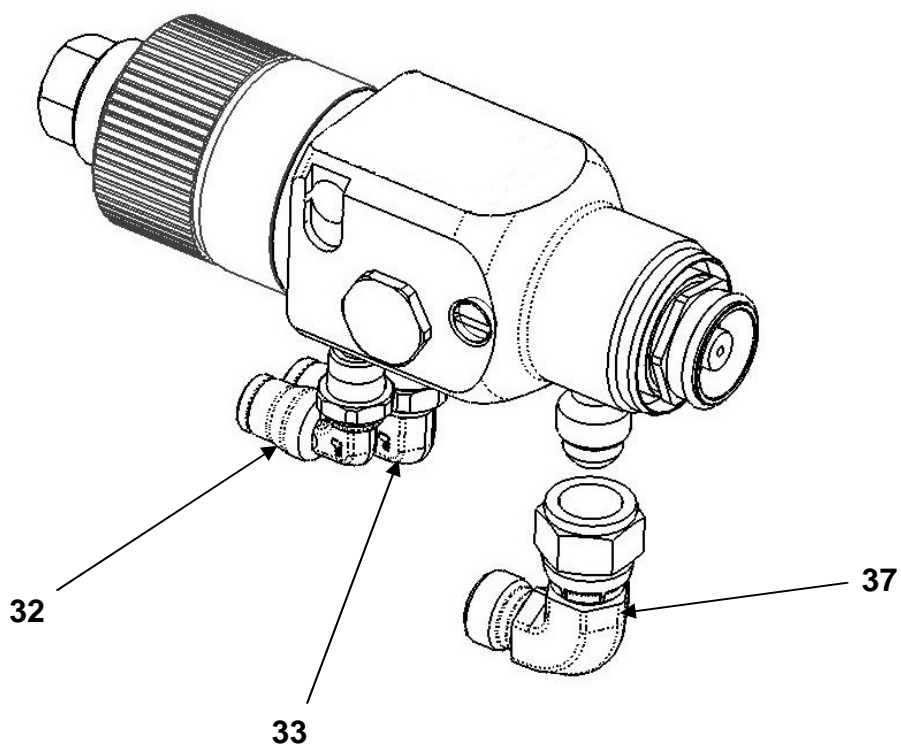

Ind	#	Designação	Qt.
-	129 697 902	Bolsa de raccords de ar para mangueiras métricas	1
32	NC	• Raccord em forma de cotovelo (→ comando) M1/8 BSP - D4x6	1
33	NC	• Raccord em forma de cotovelo (→ ar de pulverização) M1/4BSP - D 6x8	1
37	129 697 903	Bolsa raccord em forma de cotovelo para mangueiras produto 1/4 BSP	1

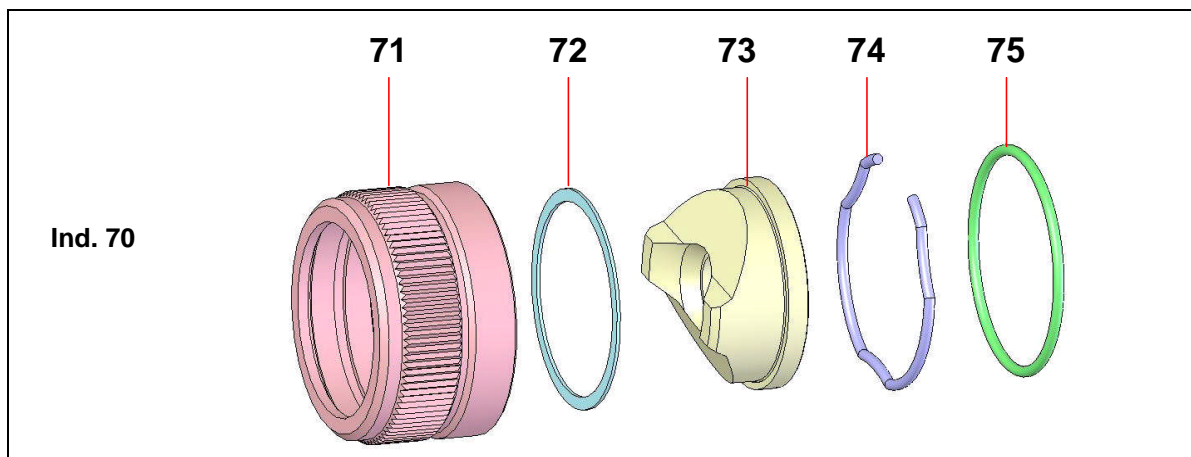

*70	-	Cabeçal completo (consultar quadro)	1
71	029 670 006	• Anel de cabeçal	1
72	129 670 075	• Junta de cabeçal (bolsa de 2)	1
73	NC	• Apenas o cabeçal	1
74	032 670 003	• Anel de retenção	1
75	150 040 330	• Junta do anel (bolsa de 10)	1

Cabeçais (índ. 70)

	#	Utilização
VX 114	132 720 055	Largura do leque fixa - elevado acabamento
VX 114 KHVLP	132 670 940	

VX 24	132 720 020	Largura do leque regulável e grande possibilidade de regular o caudal
VX 14 KHVLP	132 670 920	
VX 54	132 670 030	Largura do leque fixa - Cabeçal tratado antiaderente

Nota : Para que a pistola AXC tenha um leque ajustável é necessário equipar a pistola com um cabeçal **VX 24** e dum regulador de saída de ar - (consultar opção kit: VX 24 + regulador saída de ar + raccord).

B

QUADRO DOS BICOS (Bicos com porta inserto inox)

78 79

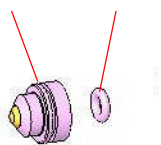

Bicos standards

		Caudal água (l / mn)				Índices para filtro		Largura do leque a 25 cm Com cabeçal												
								Máx. (cm)												
								9	12	17	21	25	29	33	37	44	56			
Calibre	Ø. mm	Pressão				Pistola	Bomba	Máx. (")												
		35 bar 500 psi	70 bar 1000 psi	120 bar 1740 psi	200 bar 2900 psi			3.5	4.7	6.7	8	10	12	13	14.5	17.3	22			
								Número gravado no bico												
02	0,15	0,07	0,10	0,13	0,17	4	2	02.034	02.054			02.114								
03	0,18	0,11	0,15	0,20	0,26	4	2	03.034	03.054	03.074			03.134							
04	0,23	0,16	0,22	0,29	0,38	4	2 ou 4	04.034	04.054	04.074	04.094	04.114	04.134							
06	0,28	0,23	0,33	0,43	0,57	4	4 ou 6	06.034	06.054	06.074	06.094	06.114	06.134	06.154						
07	0,30	0,28	0,39	0,51	0,66	6	4 ou 6							07.154						
09	0,33	0,32	0,45	0,59	0,77	6	6 ou 8	09.034	09.054	09.074	09.094	09.114	09.134	09.154	09.174					
12	0,38	0,42	0,60	0,79	1,03	6	8 ou 12			12.074	12.094	12.114	12.134	12.154	12.174					
14	0,41	0,51	0,72	0,94	1,23	12	8 ou 12			14.054	14.074	14.094	14.114	14.134	14.154	14.174				
18	0,48	0,67	0,95	1,24	1,63	12	12						18.134	18.154	18.174	18.194				
20	0,50	0,76	1,06	1,39	1,82	12	12			20.074	20.094	20.114	20.134	20.154	20.174	20.194				
25	0,56	0,94	1,33	1,74	2,28	12	15						25.134		25.174					
30	0,61	1,13	1,60	2,09	2,74	12	15					30.114	30.134	30.154	30.174	30.194				
40	0,72	1,54	2,18	2,85	3,73	12	20								40.174					
45	0,76	1,68	2,38	3,12	4,08	12	20					45.114		45.154	45.174	45.194				
100	1,04	3,96	5,68	7,33	9,47	12	20-30								100.174					100.214

Bicos especiais para tintas hidrossolúveis

04	0,23	0,16	0,22	0,29	0,38	4	2 ou 4	04.032	04.052	04.072	04.092	04.112								
06	0,28	0,23	0,33	0,43	0,57	4	4 ou 6	06.032	06.052	06.072	06.092	06.112	06.132	06.152						
07	0,30	0,28	0,39	0,51	0,66	6	4 ou 6							07.152						
09	0,33	0,32	0,45	0,59	0,77	6	6 ou 8	09.032	09.052	09.072	09.092	09.112	09.132	09.152						
12	0,38	0,42	0,60	0,79	1,03	6	8 ou 12			12.072	12.092	12.112	12.132	12.152	12.172					
14	0,41	0,51	0,72	0,94	1,23	12	8 ou 12			14.052	14.072	14.092	14.112	14.132	14.152	14.172				

 Ajuste de leque ótimo

Para obter a referência de um bico, substituir as cruzes pelo número marcado no bico precedido por 134.5XX.XXX
Exemplo: para pedir um bico 09.094 utilizar a referência: 134.509.094

Junta e micro-tamis(índ. 79)

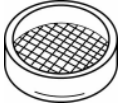
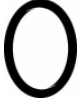
Ind		#	Designação
79a		129 609 901	Micro-tamis 100 µ (bolsa de 10) - Apenas para bicos 03, 04 e 06
79b		129 529 903	Junta PTFE (bolsa de 10) - Apenas para bicos de calibre 09 e superior

Ind	#	Designação
5	129 679 904	Assento em resina acetel (bolsa de 10)
5	129 679 906	Assento em carburo com junta (bolsa de 2)
90		Aguilhas desobturadoras (bolsa de 12) para bicos
	000 094 000	de 03 a 09
	000 094 002	de 12 a 30

	#	Prolongador
	075 800 011	Direito, comprimento: 250 mm
	075 800 012	Direito, comprimento: 400 mm
	075 850 011	Em forma de cotovelo 45°, comprimento: 250 mm