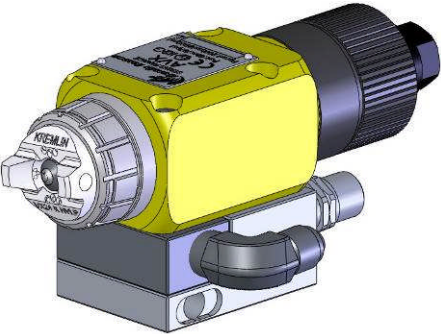
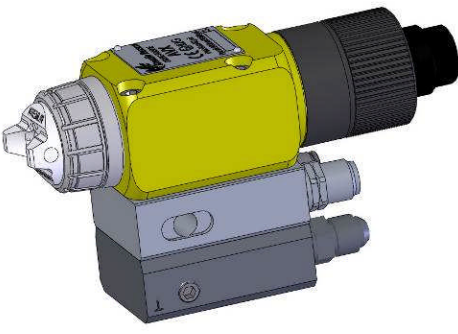

<b>Doc. 573.349.050</b> Date/Datum/Fecha : 06/12/13 Annule/Cancel/Ersetzt/Anula : 05/05/08	<b>Modif. / Änderung :</b> # 132 670 020 supprimé / canceled / annulliert / suprimido, # 132 670 040 → 132 720 055, # Ind. 81 (VX 14 → VX 24) + p.7 / 8	<b>Pièces de rechange</b> <b>Spare parts list</b> <b>Ersatzteilliste</b> <b>Piezas de repuesto</b>
---	---	---

<b>AVX</b>	<b>PISTOLET AUTOMATIQUE AIRMIX® AVEC EMBASE, sans tête, ni buse</b> <b>AIRMIX® SPRAY GUN WITH BASE , without aircap and tip</b> <b>AUTOMATISCHE AIRMIX®-SPRITZPISTOLE MIT GRUNDPLATTE, ohne Kopf und Düse</b> <b>PISTOLA AUTOMÁTICA AIRMIX® CON BASE, sin cabezal, ni boquilla</b>
------------	---

	
<b>AVX (⊥)    # 129.695.000</b> <b>AVX (Ω)    # 129.695.100</b>	<b>AVX (⊥)    # 129.695.050</b> <b>AVX (Ω)    # 129.695.150</b>

(⊥) : circulation du produit dans l'embase / fluid circulation in the base / Material-Zirkulation in der Grundplatte / circulación de producto a través de la base.

(Ω) : circulation du produit dans le pistolet / fluid circulation in the gun / Material-Zirkulation in der Pistole / circulación de producto a través de la pistola.

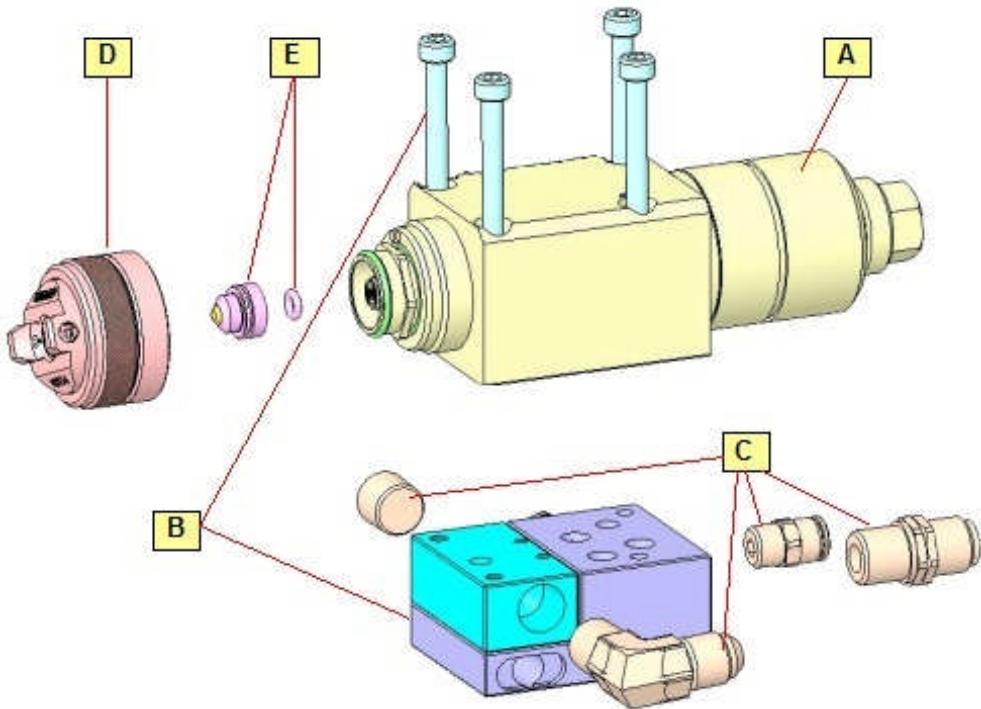
	<b>AVX</b>	<b>A Pistolet / Gun</b> <b>/ Pistole</b> <b>/ Pistola</b>
		<b>B Embase / Base</b> <b>/ Grundplatte</b> <b>/ Base</b>
		<b>C Raccords</b> <b>/ Fittings</b> <b>/ Anschlüsse</b> <b>/ Racores</b>
		<b>D Tête / Aircap</b> <b>/ Zerstäuber-</b> <b>kopf / Cabezal</b>
		<b>E Buse AIRMIX®</b> <b>/ AIRMIX® Tip</b> <b>/ AIRMIX®-</b> <b>Düse</b> <b>/ Boquilla</b> <b>AIRMIX®</b>

A

**PISTOLET / GUN / PISTOLE / PISTOLA**  
(inox / stainless steel / Edelstahl)

( ⊥ )

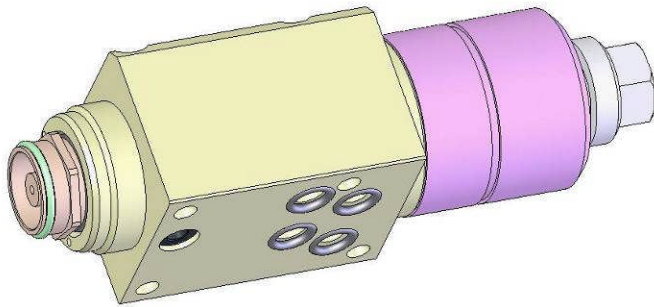

# 129.690.000

( Ω )

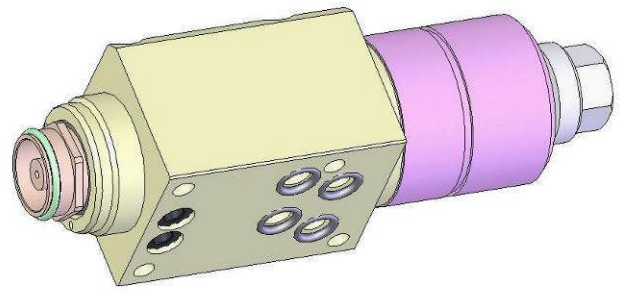

# 129.691.000

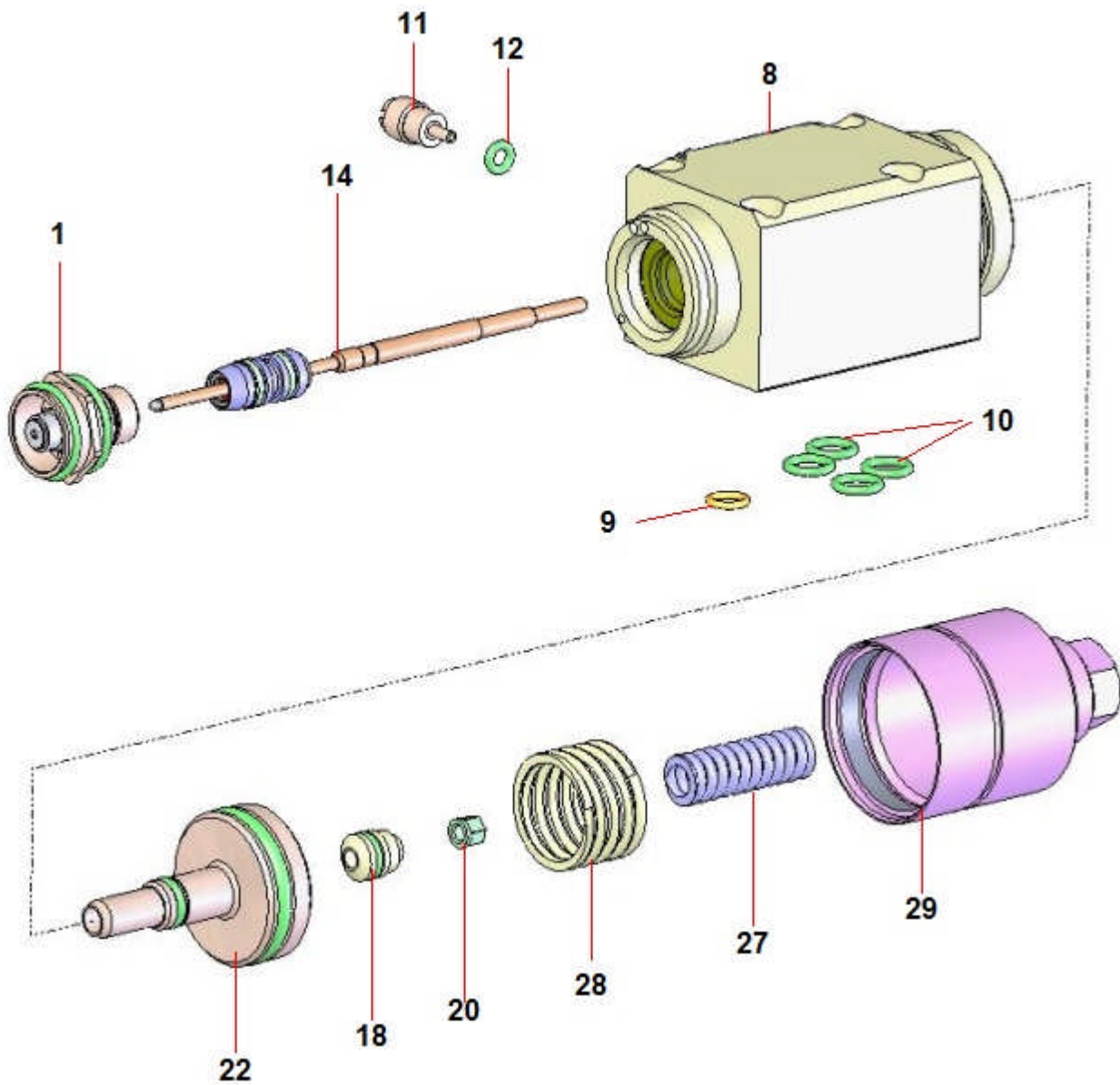

**Pièces communes - Common parts - Gleiche Teile - Partes comunes**

Ind	#	Désignation	Description	Bezeichnung	Denominación	Qté
*1	129 679 907	<b>Porte-siège équipé (sans siège)</b>	<b>Seat-holder assembly (without seat)</b>	<b>Düsennadelsitz, kpl (ohne Einsatz)</b>	<b>Porta-asiento equipado (sin asiento)</b>	1
2	NC / NS	• Porte-siège	• Seat-holder	• Düsennadelsitz	• Porta-asiento	1
3	029 600 106	• Vis	• Screw	• Schraube	• Tornillo	1
4	150 040 329	• Joint torique (les 10)	• O-Ring (pack of 10)	• O-Ring (10 St.)	• Junta tórica (x 10)	2
*5	129 679 905	<b>Siège en inox avec joint (les 2)</b>	<b>Seat with seal, stainless steel (pack of 2)</b>	<b>Edelstahl-Einsatz mit Dichtung (2 St.)</b>	<b>Asiento de inox con junta (bolsa de 2)</b>	1
6	129 629 922	• Joint de siège (les 10)	• Seal, seat (pack of 10)	• Dichtung (10 St.)	• Junta asiento (x 10)	1

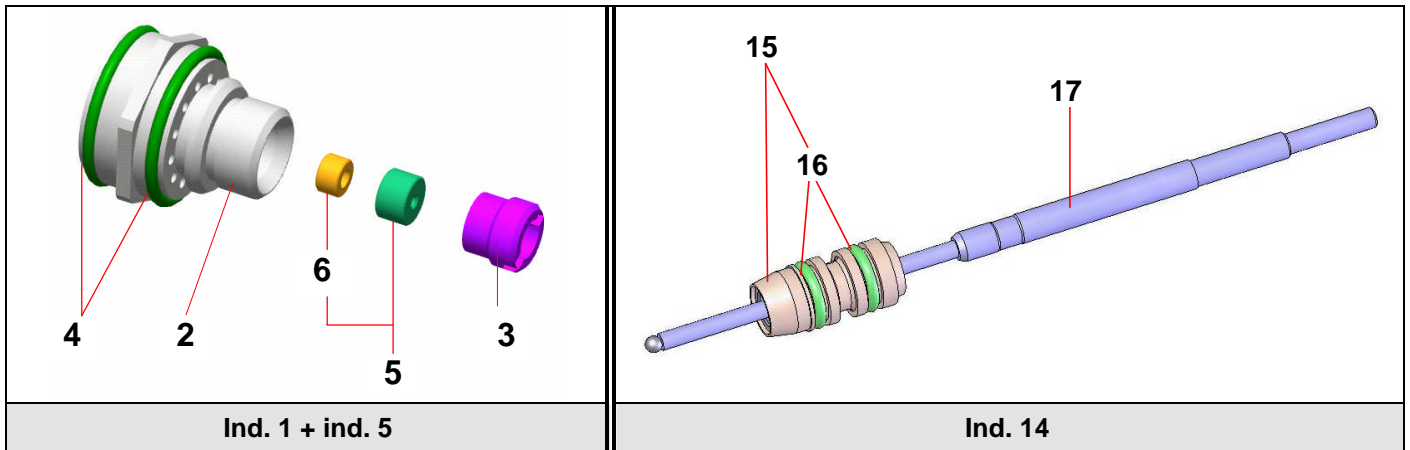

*10	129 251 991	Joint (les 10)	Seal (pack of 10)	Dichtung (10 St.)	Junta (bolsa de 10)	4
11	029 690 001	Témoin de fuite	Fluid leakage detector	Lekage-Anzeige	Téstigo de fuga	1
*12	129 529 903	Joint (les 10)	O-Ring (pack of 10)	O-Ring (10 St.)	Junta (bolsa de 10)	1
*14	129 690 050	<b>Ensemble pointeau-cartouche (les 4)</b>	<b>Needle-cartridge assembly (pack of 4)</b>	<b>Materialnadel kpl. mit Packung (Satz mit 4 St.)</b>	<b>Conjunto aguja cartucho (bolsa de 4)</b>	1
15	129 690 039	• Cartouche avec joints	• Cartridge with seals	• Packung mit O-Ring	• Cartucho con juntas	1
16	909 429 702	• • Joint blanc (polyfluid)	• • Seal, white, Polyfluid	• • O-Ring, weiß, Polyfluid	• • Junta blanco, polifluido	2
17	NC / NS	• Pointeau	• Needle	• Nadel	• Aguja	1
*18	029 626 200	<b>Entraîneur de pointeau</b>	<b>Retainer, needle</b>	<b>Nadelmitnehmer</b>	<b>Arrastre de la aguja equipado</b>	1
19	129 400 915	• Joint vert R5a (les 10)	• Seal, green, R5a (pack of 10)	• O-Ring, grün, R5a (10 St.)	• Junta verde R5a (bolsa de 10)	1
20	029 251 303	Ecrou spécial	Nut, special	Spezialmutter	Tuerca especial	1
*22	129 690 010	<b>Piston équipé</b>	<b>Piston assembly</b>	<b>Kolben, kpl.</b>	<b>Pistón equipado</b>	1
23	129 479 910	• Joint R6 (les 10)	• Seal, R6 (pack of 10)	O-Ring, R6 (10 St.)	• Junta R6 (bolsa de 10)	1
24	NC / NS	• Piston seul	• Piston only	Kolben, einzeln	• Pistón solo	1
25	909 130 522	• Joint noir R20	• Seal, black, R20	O-Ring, schwarz, R20	• Junta negro R20	1
*27	050 313 107	Ressort de pointeau (inox)	Spring, fluid needle (stainless steel)	Farbnadelfeder (Edelstahl)	Muelle de aguja (inox)	1
*28	050 313 504	Ressort de piston (inox)	Spring, piston (stainless steel)	Kolbenfeder (Edelstahl)	Muelle de pistón (inox)	1
29	129 690 040	Cylindre	Cylinder	Zylinder	Cilindro	1

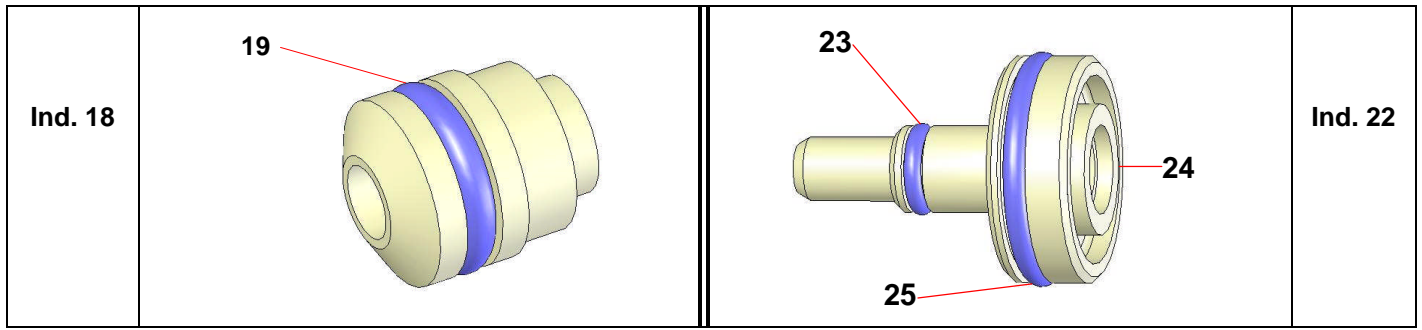

**Pièces spécifiques - Specific parts - Spezifische Teile - Partes específicas**

**AVX (⊥)**

Ind	#	Désignation	Description	Bezeichnung	Denominación	Qté
8	129 690 020	Corps pistolet en inox	Gun body, stainless steel	Pistolenkörper, Edelstahl	Cuerpo pistola inox	1
*9	150 040 328	Joint (les 10)	Seal (pack of 10)	Dichtung (10 St.)	Junta (bolsa de 10)	1

**AVX (Ω)**

8	129 691 020	Corps pistolet en inox	Gun body, stainless steel	Pistolenkörper, Edelstahl	Cuerpo pistola inox	1
*9	150 040 328	Joint (les 10)	Seal (pack of 10)	Dichtung (10 St.)	Junta (bolsa de 10)	2

Ind	#	Désignation	Description	Bezeichnung	Denominación	Qté
35	049 030 042	Clé plate	Gun wrench	Pistolenschlüssel	Llave para pistola	1
36	906 300 101	Goupillon	Large size brush	Reinigungsbürste, groß	Cepillo grande	1

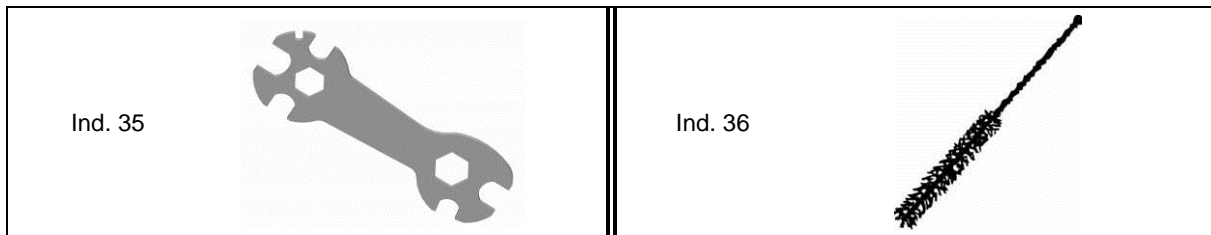

Ind	#	Désignation	Description	Bezeichnung	Denominación	Qté
*	129 690 901	Pochette de joints (ind. 4 (x2), 9 (x2), 10 (x4), 12, 16 (x2), 19, 23, 25, 44, 51 (x2), 72, 75, 79a, 79b + tube de graisse)	Package of seals (ind. 4 (x2), 9 (x2), 10 (x4), 12, 16 (x2), 19, 23, 25, 44, 51 (x2), 72, 75, 79a, 79b + grease)	Dichtungssatz (Pos. 4 (2x), 9 (2x), 10 (4x), 12, 16 (2x), 19, 23, 25, 44, 51 (2x), 72, 75, 79a, 79b + Tube Fett)	Bolsa de juntas (ind. 4 (x2), 9 (x2), 10 (x4), 12, 16 (x2), 19, 23, 25, 44, 51 (x2), 72, 75, 79a, 79b + tubo de grasa)	1

\* Pièces de maintenance préconisées.

\* Preceding the index number denotes a suggested spare part.

\* Bezeichnete Teile sind empfohlene Ersatzteile.

\* Piezas de mantenimiento preventivas.

N C : Non commercialisé.

N S : Denotes parts are not serviceable.

N S : Bezeichnete Teile gibt es nicht einzeln, sondern nur komplett .

N S : no suministrado.

raccordements produit latéraux / lateral fluid connections / Seitenanschlüsse / conexiones producto laterales		raccordements produit arrière / back fluid connections / Hintere Materialanschlüsse / conexiones producto trasero	
( ⊥ ) # 129.690.070	( Ω ) # 129.691.070	( ⊥ ) # 129.690.080	( Ω ) # 129.691.080

( ⊥ ) : circulation dans l'embase / circulation in the base / Zirkulation in der Grundplatte / circulación a través de la base  
 ( Ω ) : circulation dans le pistolet / circulation in the gun / Zirkulation in der Pistole / circulación a través de la pistola

# 129.690.070 & 129.691.070	# 129.690.080 & 129.691.080

**Pour embase / For base / Für Grundplatte / Para Base : # 129.690.070 & 129.691.070**

Ind	#	Désignation	Description	Bezeichnung	Denominación	Qté
40	NC / NS	Embase + insert	Base + insert	Grundplatte + Einsatz	Base + inserto	1
41	933 151 219	Vis M 4x16	Screw, M 4x16	Schraube, M 4x16	Tornillo, M 4x16	2
42	050 261 103	Bouchon	Plug	Blindstopfen	Tapón	1
43	88 126	Vis M 5x40	Screw, M 5x40	Schraube M 5x40	Tornillo, M 5x40	4
44	129 529 907	Joint (les 10)	Seal (pack of 10)	Dichtung (10 St.)	Junta (bolsa de 10)	1

**Pour embase / For base / Für Grundplatte / Para Base : # 129.690.080 & 129.691.080**

Ind	#	Désignation	Description	Bezeichnung	Denominación	Qté
42	050 261 103	Bouchon	Plug	Blindstopfen	Tapón	1
44	129 529 907	Joint (les 10)	Seal (pack of 10)	Dichtung (10 St.)	Junta (bolsa de 10)	1
45	NC / NS	Embase + insert	Base + insert	Grundplatte + Einsatz	Base + inserto	1
46	88 124	Vis M 5x25	Screw, M 5x25	Schraube, M 5x25	Tornillo, M 5x25	2
49	88 126	Vis M 5x40	Screw, M 5x40	Schraube M 5x40	Tornillo, M 5x40	2
50	930 151 596	Vis M 5x60	Screw, M 5x60	Schraube M 5x60	Tornillo M 5x60	2
51	150 040 328	Joint (les 10)	Seal (pack of 10)	Dichtung (10 St.)	Junta (bolsa de 10)	-

Ind.51 : Qté = 1 (Pour embase / For base / Für Grundplatte / Para Base : # 129 690 080)

Qté = 2 (Pour embase / For base / Für Grundplatte / Para Base : # 129 691 080)

<b>C</b>	<b>RACCORDS - FITTINGS - ANSCHLÜSSE - RACORES</b>
----------	---

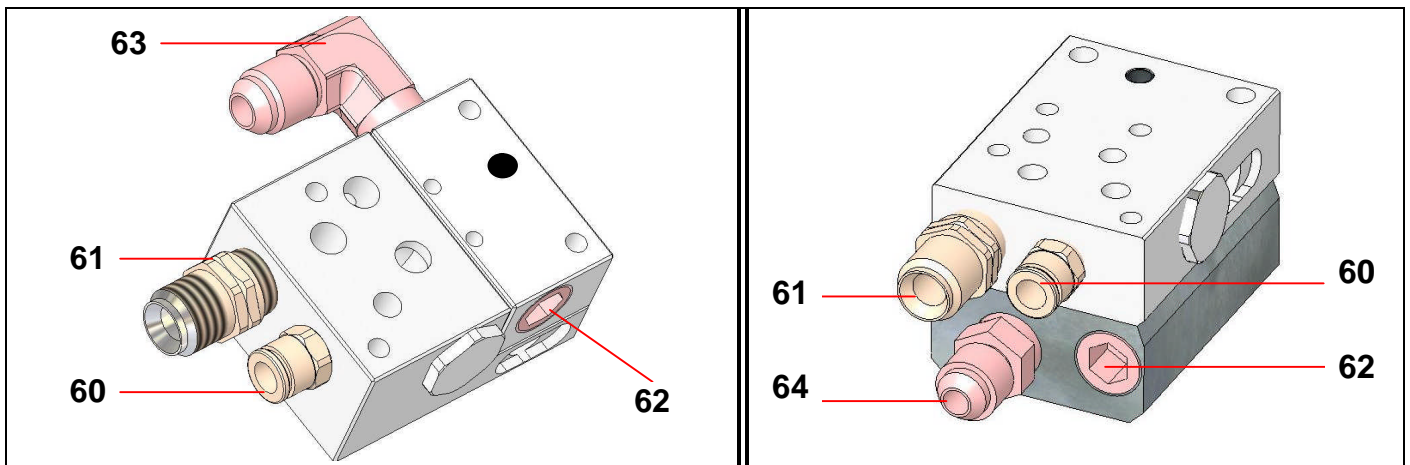

Ind	#	Désignation	Description	Bezeichnung	Denominación	Qté
60	905 124 901	Raccord (commande) M 1/8 BSP - T 4 x 6	Fitting, quick release (control) M1/8 BSP- T 4x6	Steckanschluss für Schlauch 6 x1 (Steuerluft)	Racor (mando) M 1/8 BSP - tubería 4 x 6	1
61	050 102 624	Raccord (air) M 1/4 BSP - M 1/4 NPS	Fitting (air), double male, 1/4 BSP - 1/4 NPS	Doppelnippel, AG 1/4 BSP - 1/4 NPS	Racor (aire) M 1/4 BSP - M 1/4 NPS	1
62	905 210 303	Bouchon produit inox, 1/4 NPT	Plug, fluid, stainless steel, 1/4 NPT	Blindstopfen, Edelstahl, 1/4 NPT	Tapón inox 1/4 NPT	1
63	905 210 602	Raccord coudé en inox (produit) M 1/4 NPT - M 1/2 JIC	Elbow fitting, stainless steel (material), double male, 1/4 NPT - 1/2 JIC (# 5 JIC)	Winkelnippel, Edelstahl AG 1/4 NPT - AG 1/2 JIC	Racor acodado de inox (producto) M 1/4 NPT - M 1/2 JIC	2
64	905 210 502	Raccord droit en inox (produit) M 1/4 NPT - M 1/2 JIC	Straight fitting, stainless steel (material) double male, 1/4 NPT - 1/2 JIC (# 5 JIC)	Gerader Nippel, Edelstahl AG 1/4 NPT - AG 1/2 JIC	Racor recto de inox (producto) M 1/4 NPT - M 1/2 JIC	2

D

TETES - AIRCAP - ZERSTÄUBERKÖPFE - CABEZALES

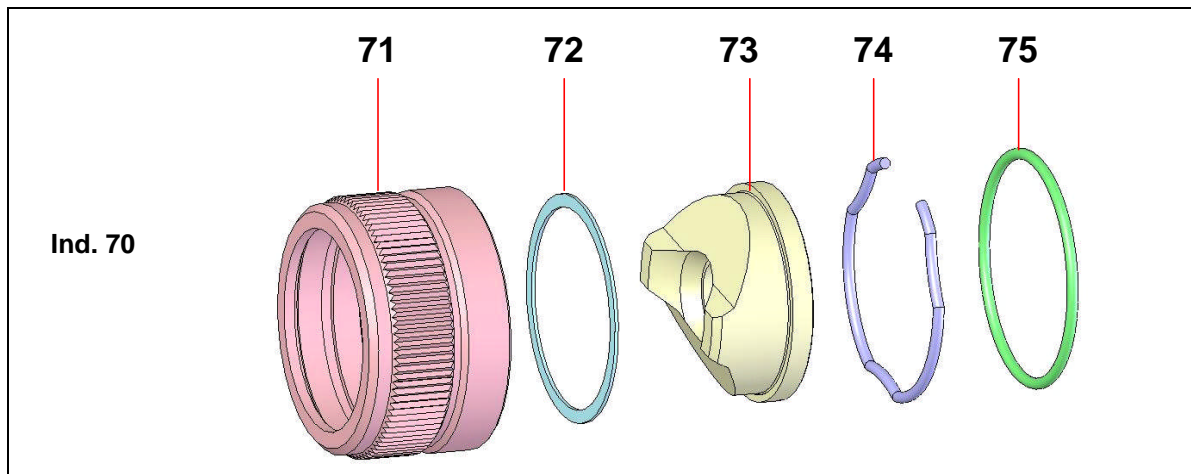

*70	#	Tête complète (voir tableau)	Aircap assembly (refer to chart)	Zerstäuberkopf kpl., (siehe Tabelle)	Cabezal completo (consultar cuadro)	1
71	029 670 006	• Bague de tête	• Aircap ring	• Überwurfring	• Anillo del cabezal	1
72	129 670 075	• Joint de tête (les 2)	• Seal, aircap (x 2)	• O-Ring (2 St.)	• Junta del cabezal (x 2)	1
73	NC / NS	• Tête nue	• Aircap only	• Zerstäuberkopf	• Cabezal solo	1
74	032 670 003	• Anneau de retenue	• Stop ring	• Sicherungsring	• Anillo de retención	1
75	150 040 330	• Joint de bague (les 10)	• Seal, ring (pack of 10)	• O-Ring (10 St.)	• Junta del anillo (x 10)	1

Têtes - Aircap - Zerstäuberköpfe - Cabezales

	#	Utilisation	Use	Benutzung	Utilización
VX 24	132 720 020	Largeur de jet réglable et grande possibilité de réglage de débit	For adjustable pattern width - Adjustable flow rate	Einstellbare Spritzstrahlbreite, mit großer Variation der Ausbringungsmenge	Anchura de abanico regulable y grande posibilidad de regulacion de caudal
VX 54	132 670 030	Largeur de jet fixe - Tête traitée anti-adhérent	For permanent pattern width - antiadherent treatment	Feste Spritzstrahlbreite - antihaftbeschichteter Zerstäuberkopf	Anchura de abanico fija - Cabezal tratado antiadherente
VX 124	132 720 055	Largeur de jet fixe - Haute finition	For permanent pattern width - High finishing	Feste Spritzstrahlbreite - feinste Zerstäubung	Anchura de abanico fija - Alto acabado
VX 14 KHVLP	132 670 920				
VX 114 KHVLP	132 670 940				

Nota : Pour que le pistolet AVX soit à jet réglable, il faut équiper le pistolet d'une tête **VX 24** et l'embase d'un pointeau des événements (voir option - kit : VX 24 + pointeau des événements + raccord).

Nota : To get an AVX gun with adjustable fan, you must fit the gun with a **VX 24** aircap and the base with an air adjuster (see option - kit : VX 24 + air adjuster + remote adjusting fan width).

Anmerkung : Um die Pistole mit einem Kopf **VX 24** mit Spritzstrahlverstellung zu betreiben, muss die Grundplatte mit einer Spritzstrahlregulierschraube bestückt werden. (Siehe Option: VX 24 + Regulierschraube)

Nota : Para que la pistola AVX tenga un abanico ajustable, Vd. tiene que equiparla con un cabezal **VX 24** y la base con una aguja de los eventos (consultar opción - kit : VX 24 y aguja de los eventos + racor).

E

**TABLEAU DES BUSES - TIP CHART - DÜSENTABELLE - CUADRO DE BOQUILLAS**  
**(Buses avec porte-insert inox / Tips with stainless steel insert-holder**  
**/ Düsen mit Edelstahlfassung / Boquillas con porta inserto de inox)**

78 79

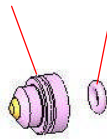

**Buses standards / Standard tips / Standard Düsen / Boquillas estándar**

		Débit d'eau Water output Wasserdurchsatz Caudal agua (l / mn)				Repères tamis pour filtre Mesh number for filter Siebgrösse für Filter Índices para filtro		Largeur de jet à 25 cm / Spray fan width at 25 cm (10") Strahlbreite bei 25 cm Abstand / Ancho abanico à 25 cm <b>Avec tête / with aircap / mit Zerstäuberkopf / con cabezal</b>												
								Maxi (cm)												
								9	12	17	21	25	29	33	37	44	56			
Calibre Size Grösse		Ø. mm	Pression / Pressure / Druck / Presión				Pistolet Gun Pistole Pistola	Pompe Pump Pumpe Bomba	Maxi (")											
			35 bar 500 psi	70 bar 1000 psi	120 bar 1740 psi	200 bar 2900 psi			3.5	4.7	6.7	8	10	12	13	14.5	17.3	22		
								Nombre gravé sur la buse / Number engraved on the tip Eingravierte Kennzahl auf der Düse / índice gravado sobre la boquilla												
02	0,15	0,07	0,10	0,13	0,17	4	2	02.034	02.054			02.114								
03	0,18	0,11	0,15	0,20	0,26	4	2	03.034	03.054	03.074				03.134						
04	0,23	0,16	0,22	0,29	0,38	4	2 ou 4	04.034	04.054	04.074	04.094	04.114	04.134							
06	0,28	0,23	0,33	0,43	0,57	4	4 ou 6	06.034	06.054	06.074	06.094	06.114	06.134	06.154						
07	0,30	0,28	0,39	0,51	0,66	6	4 ou 6								07.154					
09	0,33	0,32	0,45	0,59	0,77	6	6 ou 8	09.034	09.054	09.074	09.094	09.114	09.134	09.154	09.174					
12	0,38	0,42	0,60	0,79	1,03	6	8 ou 12			12.074	12.094	12.114	12.134	12.154	12.174					
14	0,41	0,51	0,72	0,94	1,23	12	8 ou 12		14.054	14.074	14.094	14.114	14.134	14.154	14.174					
18	0,48	0,67	0,95	1,24	1,63	12	12							18.134	18.154	18.174	18.194			
20	0,50	0,76	1,06	1,39	1,82	12	12			20.074	20.094	20.114	20.134	20.154	20.174	20.194				
25	0,56	0,94	1,33	1,74	2,28	12	15						25.134		25.174					
30	0,61	1,13	1,60	2,09	2,74	12	15					30.114	30.134	30.154	30.174	30.194				
40	0,72	1,54	2,18	2,85	3,73	12	20								40.174					
45	0,76	1,68	2,38	3,12	4,08	12	20					45.114		45.154	45.174	45.194				
100	1,04	3,96	5,68	7,33	9,47	12	20-30								100.174		100.214			

**Buses spéciales pour peintures hydrodiluablees / Specific tips for water-based paints**

**Spezielle Düsen für Wasserlacke / Boquillas específicas para pinturas hidrosolubles**

04	0,23	0,16	0,22	0,29	0,38	4	2 ou 4	04.032	04.052	04.072	04.092	04.112								
06	0,28	0,23	0,33	0,43	0,57	4	4 ou 6	06.032	06.052	06.072	06.092	06.112	06.132	06.152						
07	0,30	0,28	0,39	0,51	0,66	6	4 ou 6								07.152					
09	0,33	0,32	0,45	0,59	0,77	6	6 ou 8	09.032	09.052	09.072	09.092	09.112	09.132	09.152						
12	0,38	0,42	0,60	0,79	1,03	6	8 ou 12			12.072	12.092	12.112	12.132	12.152	12.172					
14	0,41	0,51	0,72	0,94	1,23	12	8 ou 12		14.052	14.072	14.092	14.112	14.132	14.152	14.172					

Réglage de jet optimal / Optimum fan adjustment / Optimale Strahlregulierung / Ajuste de abanico óptimo

Pour établir la référence d'une buse, remplacer les croix par le nombre repère de la buse précédé de 134 5XX XXX  
 Exemple : pour commander une buse 09.094, utiliser la référence : 134 509 094



To obtain tip part number, replace the crosses by the engraved tip number preceded by 134 5XX XXX  
 Example : use part number 134 509 094 to obtain TIP N° 09.094

Die Bestell-Nr. erhält man, indem man die Kreuze durch die vorgenannte Kennzahl ersetzt : 134 5XX XXX  
 Beispiel : für eine Düse 09.094 ergibt sich die Bestell-Nr. : 134 509 094

Para establecer la referencia de una boquilla reemplazar las cruces por el número de la boquilla precedido por 134 5XX XXX  
 ejemplo : para pedir una boquilla 09.094 emplear la referencia : 134 509 094

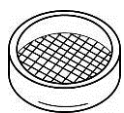

**Joint et micro-tamis - Microfilter and seal - Dichtungen und Mikrosieb - Junta y microtamiz (Ind. / Pos. 79)**

Ind		#	Désignation	Description	Bezeichnung	Denominación
79a		129 609 901	<b>Micro-tamis 100 µ</b> (les 10) - Seulement pour buses 03, 04 et 06	<b>Microfilter 100 µ</b> (pack of 10) - Only for tips size 03, 04 and 06	<b>Micro-Sieb 100 µ</b> (10 St.) - Nur für Düsentyp 03, 04 und 06	<b>Micro-tamiz 100 µ</b> (bolsa de 10) - Sólo para boquillas 03, 04 y 06
79b		129 529 903	<b>Joint PTFE</b> (les 10) - Seulement pour buse de 09 et calibre supérieur	<b>PTFE seal</b> (pack of 10) - Only for tips size 09 and above	<b>PTFE Düsendichtungen</b> (10 St.) - Nur für Düsentyp 09 und größer	<b>Junta PTFE</b> (bolsa de 10) - Sólo para boquilla de 09 y calibre superior



**OPTIONS - ON REQUEST - OPTIONEN - OPCIONES**

Ind	#	Désignation	Description	Bezeichnung	Denominación
5	129 679 904	Siège en résine acétale (les 10)	Seat, acetal resin (pack of 10)	Nadelsitz aus Acetalharz (10 St.)	Asiento de resina acetabo (x 10)
5	129 679 906	Siège en carbure avec joint (les 2)	Seat with seal, carbide (pack of 2)	Nadelsitz aus Hartmetall, mit Dichtring (2 St.)	Asiento carburo con junta (bolsa de 2)

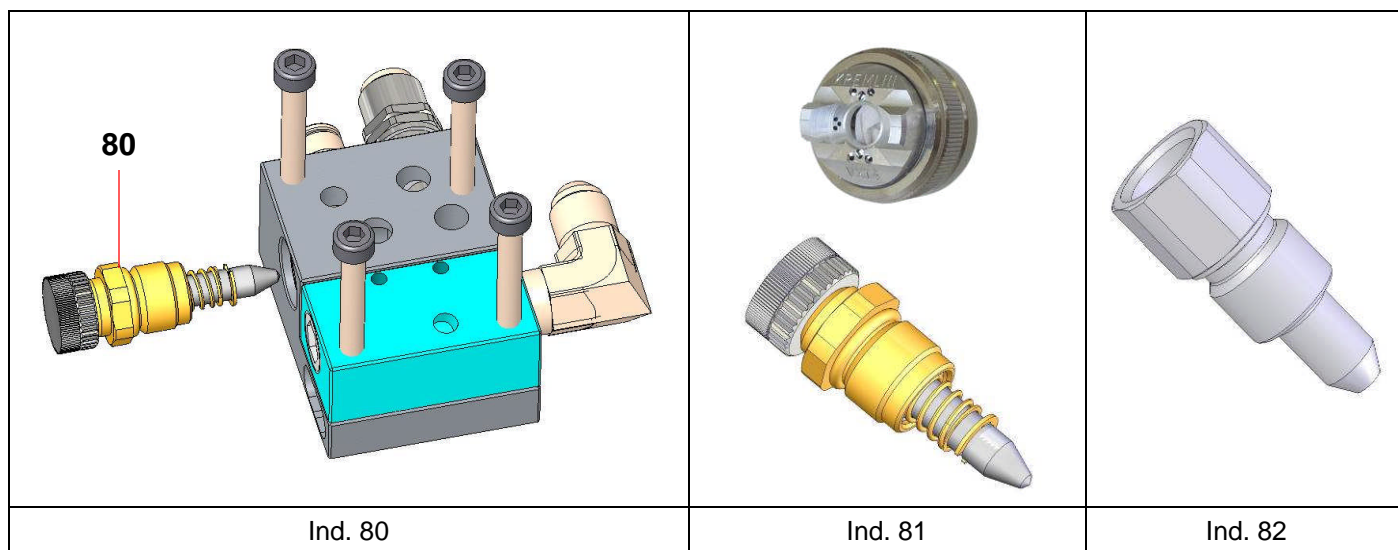
80	129 253 100	Pointeau des événts	Air adjuster	Spritzstrahlregulierschraube	Aguja control abanico
81	129 695 250	Kit jet réglable (tête VX 24 + pointeau des événts + raccord pour réglage largeur de jet à distance)	Adjustable fan kit (VX 24 aircap + air adjuster + remote adjusting fan width)	Kit Spritzstrahlverstellung (Kopf VX 24 + Regulierschraube) + Spezialanschluss zur Fernverstellung der Spritzstrahlbreite)	Kit abanico ajustable (cabezal VX 24 + aguja de los eventos + racor regulación anchura abanico a distancia)
82	029 253 002	Raccord pour réglage largeur de jet à distance	Remote adjusting fan width	Spezialanschluss zur Fernverstellung der Spritzstrahlbreite (Achtung Pistole wird dauerabblasend)	Racor regulación anchura abanico a distancia

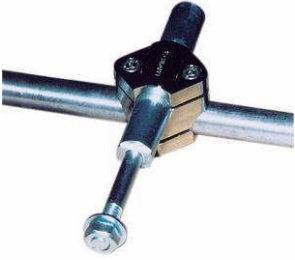
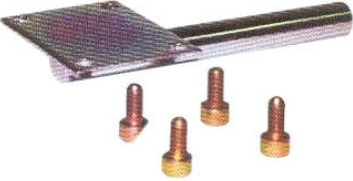

Ind	#	Désignation	Description	Bezeichnung	Denominación
85	049 351 000	Support de fixation pour pistolet (Ø 16 mm longueur : 100 mm)	Mounting rod (Ø 16 mm - 5/8" length : 100 mm / 4 ")	Pistolenhalterung (Ø 16 mm Länge : 100 mm)	Soporte de fijación para pistola (Ø 16 mm longitud : 100 mm)
86	049 351 700	Support de fixation	Mounting support	Halterung	Soporte de fijación
87	049 351 705	Support de fixation orientable	Mounting support swivelling	Halterung verstellbar	Soporte de fijación orientable
90		Aiguilles de débouchage (x 12) pour buses :	Unclogging needles (pack of 12) for tips :	Düsenreinigungsnadeln (12 St.) für Düsen :	Agujas desobstruidoras (x 12) para boquillas :
	000 094 000	de 03 à 09	size 03 to 09	von 03 bis 09	de 03 a 09
	000 094 002	de 12 à 30	size 12 to 30	von 12 bis 30	de 12 a 30

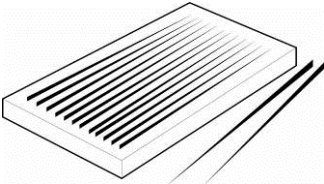
			
Ind. 85	Ind. 86	Ind. 87	Ind. 90

	#	Allonge	Extension	Verlängerung	Prolongador
	075 800 011	Droite, longueur : 250 mm	Length : 10", straight	Länge : 250 mm gerade	longitud : 250 mm, lateral
	075 800 012	Droite, longueur : 400 mm	Length : 16", straight	Länge : 400 mm gerade	longitud : 400 mm, lateral
	075 850 011	Coudée 45°, longueur : 250 mm	Length : 10" Extension with 45 degree swivel	Länge : 250 mm, Kopf 45° abgewinkelt	longitud : 250 mm, codo a 45°