



DOCUMENTATION - DOKUMENTATION - DOCUMENTACIÓN

**ANTENNE A FROID  
COLD ANTENNA  
KALTE ANTENNE  
ANTENA EN FRIO**

**# 107 142**

Notice / Manual / Bedienungsanleitung / Libro : 574.063.110 - 1111

Date / Datum / Fecha : 03/11/11

Annule / Supersede / Ersetzt / Anula : 15/02/06

Modif. / Änderung : Mise à jour / Update / Aktualisierung / Actualización

**NOTICE ORIGINALE / TRANSLATION OF THE ORIGINAL MANUAL  
/ ÜBERSETZUNG DER ORIGINALBEDIENUNGSANLEITUNG  
/ TRADUCCIÓN DEL LIBRO ORIGINAL**

**IMPORTANT : Lire attentivement tous les documents avant le stockage, l'installation ou la mise en service du matériel concerné (à usage strictement professionnel).**

**Before assembly and start-up, please read and clearly understand all the documents relating to this equipment (professional use only).**

**WICHTIGER HINWEIS : Vor Lagerung, Installation oder Inbetriebnahme des Geräts bitte sämtliche Dokumente sorgfältig lesen (Einsatz nur von geschulten Personal).**

**IMPORTANTE : Lea con atención todos los documentos antes de almacenar, instalar o poner en marcha el equipo (uso exclusivamente profesional).**

PHOTOS ET ILLUSTRATIONS NON CONTRACTUELLES. MATERIELS SUJETS A MODIFICATION(S) SANS PREAVIS.  
THE PICTURES AND DRAWINGS ARE NON CONTRACTUAL. WE RESERVE THE RIGHT TO MAKE CHANGES WITHOUT PRIOR NOTICE.  
ALLE IN DIESEM DOKUMENT ENTHALTENEN SCHRIFTLICHEN ANGABEN UND ABBILDUNGEN STELLEN DIE NEUESTEN  
PRODUKTINFORMATIONEN DAR. WIR BEHALTEN UNS DAS RECHT VOR, JEDERZEIT OHNE VORANKÜNDIGUNG ÄNDERUNGEN  
VORZUNEHMEN.  
LAS FOTOGRAFÍAS E ILUSTRACIONES NO SON VINCULANTES. LOS MATERIALES ESTÁN SUJETOS A CAMBIOS SIN PREVIO AVISO.

**KREMLIN - REXSON**

150, avenue de Stalingrad

93 245 - STAINS CEDEX – France

☎ : 33 (0)1 49 40 25 25      Fax : 33 (0)1 48 26 07 16

**www.kremlin-rexson.com**

# 1. ENCOMBREMENT - OVERALL DIMENSIONS - ABMESSUNGEN - DIMENSIONES

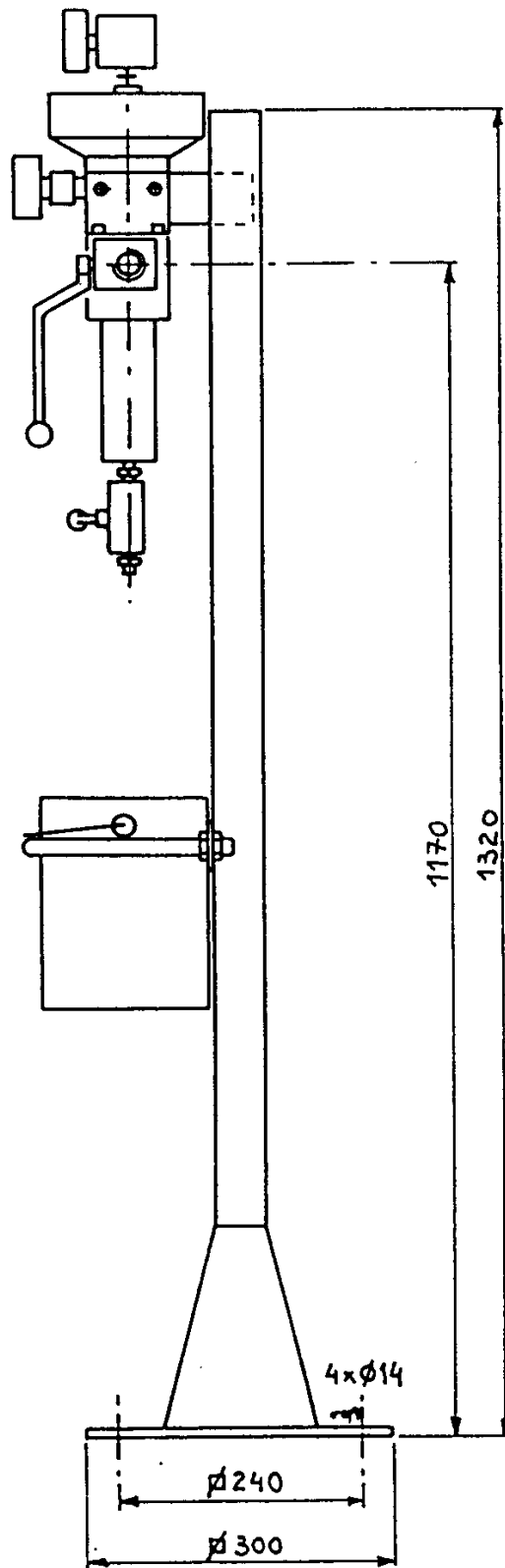

2. PLAN - DIAGRAM

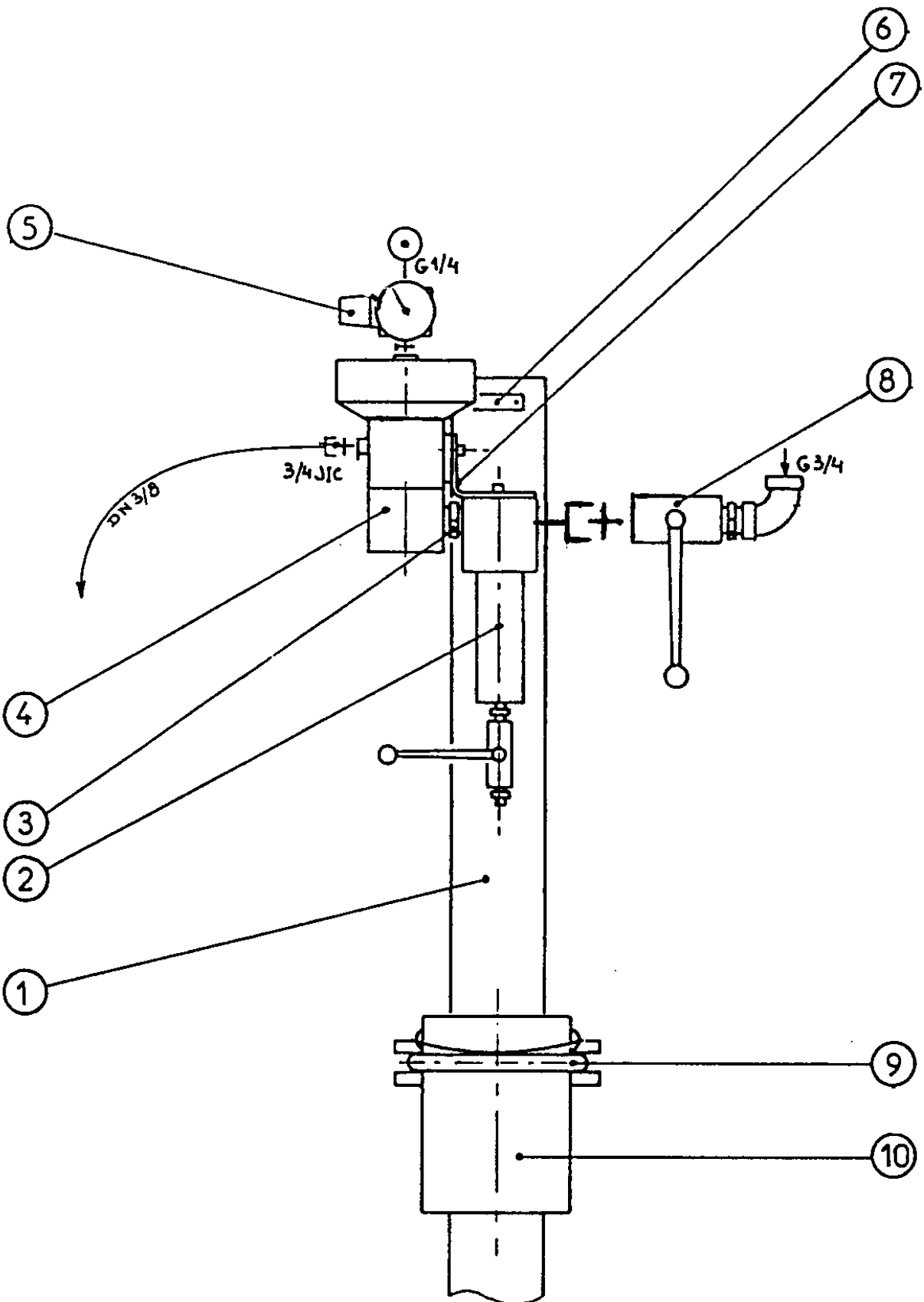

### 3. NOMENCLATURES - SPARE PARTS' LIST - ERSATZTEILLISTE - NOMENCLATURAS

|                                   |                  |
|-----------------------------------|------------------|
| <b>ANTENNE / ANTENNA / ANTENA</b> | <b># 107 142</b> |
|-----------------------------------|------------------|

| Ind | #            | Désignation                    | Description  | Bezeichnung                     | Denominación                     | Qté |
|-----|--------------|--------------------------------|--|---------------------------------|----------------------------------|-----|
| 1   | 204 051      | Support d'antenne              | Antenna support                                      | Antennehalterung                | Soporte de Antena                | 1   |
| 2   | 104 244      | Filtre H.P. 3/4"               | H.P. Filter 3/4"                                     | H.D. Filter 3/4"                | Filtro A.P. 3/4"                 | 1   |
| 3   | 551 222      | Mamelon, MM 3/4"               | Nipple, MM 3/4"                                      | Nippel, AG/AG 3/4"              | Union, MM 3/4"                   | 3   |
| 4   | 106 125 0131 | Régulateur produit (0-120 bar) | Product pressure regulator (0-120 bar / 0- 1740 psi) | Materialdruckregler (0-120 bar) | Regulador producto (0-120 bar)   | 1   |
| 5   | 91 552       | Régulateur d'air 1/4"          | Air regulator 1/4"                                   | Luftdruckregler 1/4"            | Regulador aire 1/4"              | 1   |
| 6   | 203 683      | Plaque d'identification        | Identification plate                                 | Typenschild                     | Placa de identificación          | 1   |
| 7   | 204 052      | Support de filtre              | Filter support                                       | Filterhalterung                 | Soporte de filtro                | 1   |
| 8   | 601 049      | Vanne H.P. 3/4"                | H.P. Valve 3/4"                                      | H.D. Ventil 3/4"                | Válvula A.P. 3/4"                | 1   |
| 9   | 88 611       | Bride                          | Flange   | Flansch                         | Brida                            | 1   |
| 10  | 90 212       | Pot                            | Pot  | Topf                            | Bidón                            | 1   |
| -   | 551 011      | Coude                          | Elbow coupling                                       | Winkelnippel                    | Codo                             | 2   |
| -   | 551 230      | Réduction, MF 3/4"-1/2"        | Reducing nipple, MF 3/4"-1/2"                        | Reduziernippel, AG/IG 3/4"-1/2" | Racor de reductora, MH 3/4"-1/2" | 1   |
| -   | 550 969      | Adaptateur, MF 3/4"G-1"1/16JIC | Adapter, MF 3/4"G-1"1/16JIC                          | Adapter, AG/IG 3/4"G-1"1/16JIC  | Adaptador, MH 3/4"G-1"1/16JIC    | 1   |
| -   | 550 864      | Adaptateur, MM 3/4"G-1"1/16JIC | Adapter, MM 3/4"G-1"1/16JIC                          | Adapter, AG/AG 3/4"G-1"1/16JIC  | Adaptador, MM 3/4"G-1"1/16JIC    | 1   |
| -   | 551 218      | Raccord, MM 1/4"G              | Nipple, MM 1/4"G                                     | Nippel, MM 1/4"G                | Racor, MM 1/4"G                  | 1   |
| -   | 552 264      | Coude                          | Elbow coupling                                       | Winkelnippel                    | Codo                             | 1   |
| -   | 933 011 390  | Vis, H 8x30                    | Screw, H 8x30  | Schraube, H 8x30                | Tornillo, H 8x30                 | 2   |
| -   | 953 010 025  | Ecrou, HM16                    | Nut, HM16  | Mutter, HM16                    | Tuerca, HM16                     | 2   |
| -   | 963 040 019  | Rondelle, MU8                  | Washer, MU8  | Scheibe, MU8                    | Arandela, MU8                    | 4   |
| -   | 963 040 025  | Rondelle, MU16                 | Washer, MU16   | Scheibe, MU16                   | Arandela, MU16                   | 4   |
| -   | 88 042       | Vis, HM 8x20                   | Screw, HM 8x20                                       | Schraube, HM 8x20               | Tornillo, HM 8x20                | 2   |

- ▣ Voir les documentations séparées
- ▣ See separated documentations
- ▣ Siehe die zusätzlichen Bedienungsanleitungen
- ▣ Ver las documentaciones separadas