

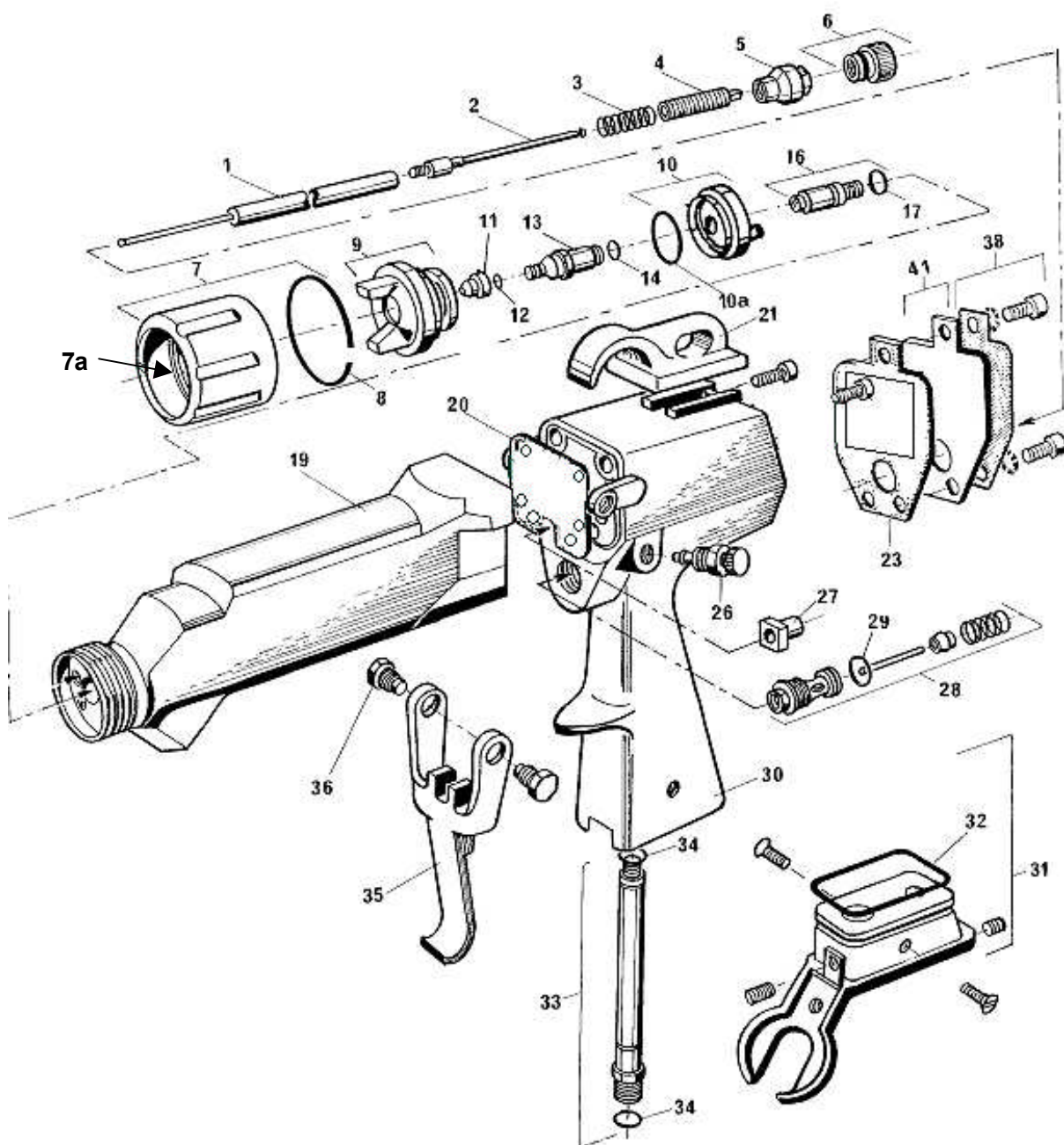

<p>Doc. 573.311.050 Date/Datum/Fecha : 01/10/09 Annule/Cancela/ Ersetzt/Anula : 17/02/05</p>	<p>Modif. /Änderung : options / on request / Option / opción (Tableau des buses - Spray tip chart - Düsen-tabelle - Cuadro de las boquillas)</p>	<p>Pièces de rechange Spare parts list Ersatzteilliste Piezas de repuesto</p>
--	---	--

<p>PISTOLET KMX 3 H2O</p>	<p>GUN - MODEL KMX 3 H2O</p>
<p>PISTOLE KMX 3 H2O</p>	<p>PISTOLA KMX 3 H2O</p>



PISTOLET ELECTROSTATIQUE AIRMIX® KMX 3 H2O (AVEC TETE KX 16 - BUSE 09/135)	AIRMIX® ELECTROSTATIC MANUAL GUN - MODEL KMX 3 H2O (WITH KX 16 AIR CAP - 09/135 SPRAY TIP)	# 135.294.000
AIRMIX® ELEKTROSTATIK- HANDPISTOLE KMX 3 H2O (MIT LUFTKAPPE KX 16 UND DÜSE 09/135)	PISTOLA ELECTROSTÁTICA AIRMIX® KMX 3 H2O (CON CABEZAL KX 16 - BOQUILLA 09/135)	

Ind	#	Désignation	Description	Bezeichnung	Denominación	Qté
1	129.272.100	Pointeau équipé	Needle assembly	Farbnadeleinheit, kpl.	Aguja equipada	1
2	129.270.261	Entraîneur de pointeau	Needle carrier	Verbindungsstange	Arrastre de la aguja	1
3	050.314.203	Ressort de pointeau	Needle spring	Feder für Farbnadel	Muelle de aguja	1
4	129.270.243	Vis butée	Stop screw	Schraube für Anschlag	Tornillo tope	1
5	129.270.244	Ecrou de butée	Stop nut	Mutter für Anschlag	Tuerca de tope	1
6	129.270.245	Butée de pointeau équipée	Needle stop assembly	Blockierschraube für Farbnadel	Tope de aguja equipado	1
7	129.276.001	Bague de tête avec joints	Air cap ring with seals	Überwurfring mit Dich- tungen	Anillo de cabezal con juntas	1
7a	129.274.301	▪ Rondelle d'étanchéité (les 10)	▪ Watertightness washer (pack of 10)	▪ Dichtung für Zerstäu- berkopf (10 St.)	▪ Junta de cabezal (Bolsa de 10)	1
8	NCS / NSS	▪ Joint de bague	▪ Seal, air cap ring	▪ Dichtung für Überwurfring	▪ Junta de anillo	1
9	132.284.000	Tête KX16 avec bague de contact	KX16 air cap with contact ring	Zerstäuberkopf KX 16 mit Kontaktring	Cabezal KX16 con anillo de contacto	1
10	129.284.010	Adaptateur de tête complet avec joints	Adapter, air cap	Adapter für Zerstäuber- kopf	Adaptador de cabezal completo con juntas	1
10a	129.398.907	▪ Joint POLYFLUID (x 2)	▪ Seal, POLYFLUID (x 2)	▪ Dichtung, POLYFLUID (Satz à 2 St.)	▪ Junta POLIFLUID (x 2)	1
11	134.509.135	Buse AIRMIX 09/135 (pour autres buses, voir tableau p.4)	AIRMIX 09/135 spray tip (refer to tip chart p.4 for other sizes)	AIRMIX Düse 09.135 (für andere Düsengrößen, siehe Tabelle 4)	Boquilla AIRMIX 09/135 (para otras boquillas, consultar cuadro p.4)	1
12	129.529.903	Joint de buse (les 10)	Seal, tip (pack of 10)	Düsendichtung (Satz à 10 St.)	Junta de boquilla (bolsa de 10)	1
13	129.284.001	Siège sans joint	Seat without seal	Düsennadelsitz ohne Dichtung	Asiento sin junta	1
14	909.429.702	▪ Joint de siège (POLYFLUID)	▪ Seal, seat (POLYFLUID)	▪ Dichtungsring für Nadelsitz (POLYFLUID)	▪ Junta de asiento (POLIFLUID)	1
16	129.274.250	Cartouche (PEHD) avec joint	Cartridge (UHMW) with seal	Packungspatrone (PEHD) mit Dichtring, komplett	Cartucho (PEHD) con junta	1
17	909.429.702	▪ Joint de cartouche (POLYFLUID)	▪ Seal, cartridge (POLYFLUID)	▪ Dichtungsring der Pa- ckungspatrone (POLYFLUID)	▪ Junta de cartucho (POLIFLUID)	1
19	129.299.500	Canon équipé	Front body	Pistolenvorderteil	Cañon equipado	1
* 20	129.290.021	▪ Joint canon / poignée	▪ Seal, front body / han- dle	▪ Dichtung Pistolen- vorderteil / Handgriff	▪ Junta cañon / empuñadura	1
21	129.270.004	Crochet	Hook	Haken	Gancho	1
23	129.270.103	Joint arrière	Rear seal	Hintere Dichtung	Junta trasera	1

Ind	#	Désignation	Description	Bezeichnung	Denominación	Qté
26	129.270.255	Pointeau des événements complet	Air adjustment knob	Zerstäuberluft-Einstellnadel, komplett	Aguja de los eventos completa	1
27	129.270.263	Guide d'entraîneur de pointeau	Needle guide	Nadelführung	Guía del arrastre de aguja	1
28	129.270.050	Soupape complète	Air valve assembly	Luftventil, komplett	Válvula completa	1
29	NCS / NSS	▪ Joint de soupape	▪ Seal, valve	▪ Dichtung für Luftventil	▪ Junta de válvula	1
30	029.270.021	Poignée	Handle	Pistolenhandgriff	Empuñadura	1
31	129.280.005	Patte de maintien de câble	Bracket	Verbindungskabeleinheit	Pata de fijación de cable	1
32	NCS / NSS	Joint de patte	Seal	Dichtung	Junta de pata	1
33	129.270.295	Tube d'air équipé	Air passage assembly	Luftrohr	Tubo de aire equipado	1
34	NCS / NSS	▪ Joint de tube	▪ Seal, air passage	▪ Dichtung für Luftrohr	▪ Junta de tubo	2
35	129.270.003	Gâchette	Trigger	Abzugshebel	Gatillo	1
36	129.270.006	Jeu de 2 vis de gâchette	Screw, trigger (x 2)	2 Schrauben für Abzugshebel	Bolsa de 2 tornillos de gatillo	1
38	149.010.703	Plaque d'identification KMX 3 H2O	KMX 3 H2O identification plate	Bezeichnungsschild KMX 3 H2O	Placa de identificación KMX 3 H2O	1
41	029.290.022	Plaque arrière	Rear plate	Hintere Platte	Placa trasera	1

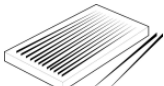
	000.094.000	Boîte aiguilles de débouchage (x12)	Unclogging needle (x12)	Reinigungsnadeln (x12)	Caja de agujas desobturadoras (x12)	1
--	-------------	-------------------------------------	-------------------------	------------------------	-------------------------------------	---

* a	129.270.094	Pochette de joints de maintenance (ind. 7a, 8, 14, 29, 32, 34)	Pack of seals "servicing kit" (ind. 7a, 8, 14, 29, 32, 34)	Wartungssatz Dichtungen (Pos. 7a, 8, 14, 29, 32, 34)	Bolsa de juntas "reparación" (ind. 7a, 8, 14, 29, 32, 34)	1
* c	129.274.350	Kit maintenance pointeau-buse (ind. 1, 9, 13, 14, 16, 23)	Servicing kit needle-nozzle (ind. 1, 9, 13, 14, 16, 23)	Wartungssatz Nadel-Düse (Pos. 1, 9, 13, 14, 16, 23)	Kit reparación aguja-boquilla (ind. 1, 9, 13, 14, 16, 23)	1

* Pièces de maintenance préconisées tenues en stock
 * Preceding the index number denotes a suggested spare part.
 * Bezeichnete Teile sind empfohlene Ersatzteile.
 * Piezas de mantenimiento preventivo a tener en stock.

N C S : Non commercialisé seul.
 N S S : Denotes parts are not serviceable separately.
 N S S : Bezeichnete Teile gibt es nicht einzeln, sondern nur komplett.
 N C S : no suministrado por separado.

OPTIONS – ON REQUEST - OPTION – OPCIÓN

Ind	#	Désignation	Description	Bezeichnung	Denominación	Qté
13	129.284.002	Siège en inox	Seat, stainless steel	Düsennadelsitz in Inox	Asiento DE inox	1
14 - 17	129.400.901	Joint EPDM (x 10)	Seal, EPDM (x 10)	Dichtungsring EPDM(x10)	Junta EPDM (x 10)	1
14 - 17	129.400.915	Joint FPM (x 10)	Seal, FPM (x 10)	Dichtungsring FPM (x 10)	Junta FPM (x 10)	1
-	129.292.210	Tuyau produit pour pistolet K3 H2O (lg. 10 m)	Fluid hose for K3 H2O gun (length : 10 m / 32 ft)	Materialschlauch für K3 H2O-Pistole (Länge 10 m)	Tubería producto para pistola K3 H2O (10 m de largo)	1

TABLEAU DES BUSES - SPRAY TIP CHART - DÜSENTABELLE - CUADRO DE LAS BOQUILLAS

Calibre / Size / Größe		06	09	12	14	20
Débit d'eau / Water flow rate / Wasserdurchfluss / Caudal de agua (l/mn)	20 bar	0.15	0.20	0.26	0.30	0.40
	35 bar	0.20	0.30	0.36	0.40	0.50
	50 bar	0.30	0.45	0.55	0.70	1.00
Ø equiv. (mm)		0.28	0.33	0.38	0.41	0.50
Repère tamis / Mesh number / Siebgröße / Índice tamiz	Filtre pistolet / Gun filter / Pistolenfilter / Filtro pistola	4	6	6	6	12
	Filtre pompe / Pump filter / Pumpenfilter / Filtro bomba	4 ou / or / oder / o 6	6 ou / or / oder / o 8	6 ou / or / oder / o 8	8 ou / or / oder / o 12	12
		Repère gravé sur la buse / Number engraved on the tip / Eingravierte Düsen - Kennzahl / índice gravado sobre la boquilla				
Largeur moyenne du jet à 25 cm / Average width of fan at 25 cm (10") / Strahlbreite bei 25 cm Abstand / Anchura media de abanico a 25 cm	15 cm	06/075	09/075	--	--	--
	19 cm	06/095	09/095	12/095	14/095	--
	23 cm	06/115	09/115	12/115	--	--
	27 cm	06/135	09/135	12/135	--	--
	31 cm	--	--	--	--	--
	35 cm	--	--	--	14/175	--

Pour établir la référence d'une buse, remplacer les croix par le nombre repère de la buse précédé de **134.5XX.XXX**.
Exemple : pour commander une buse 09/115, utiliser la référence : **134.509.115**

To determine the tip part number, replace the "Xs" in the part number **134.5XX.XXX** with the tip number.
Example : to order an 09/115 tip, order by part number **134.509.115**

Die Bestell Nr. erhält man, indem man die Kreuze durch die vorgenannte Kennzahl ersetzt : **134.5XX.XXX**
Beispiel : für die Airmix Düse 09/115 ergibt sich die Bestell Nr. **134.509.115**

Para establecer la referencia de una boquilla, sustituir las X por las cifras gravadas en la boquilla precedido de **134.5XX.XXX**.
Ejemplo : para pedir una boquilla 09/115, utilizar la referencia : **134.509.115**

Nota :

- pour buse de 09 et calibre supérieur : monter un joint de buse (ind. 12) (pochette de 10 - ref. 129.529.903)
- pour buse de 06 : remplacer le joint (ind. 12) par un microtamis 100 µ (ind. 12a) (pochette de 10 - ref. 129.609.901)
- for tip size 09 and above : install a tip seal (ind. 12) (package of 10 – P.N°. 129.529.903)
- for tip size 06 : replace seal (ind. 12) with a microfilter 100 µ (ind. 12a) (package of 10 – P.N°. 129.609.901)
- für Düsengröße 09 und größer : Düsendichtung einsetzen (Pos. 12) (Satz à 10 St. - Artikel-Nr: 129.529.903)
- für Düsengröße 06 und kleiner : Düsendichtung (Pos. 12) gegen Düsensiebe 100 µ (Pos. 12a) tauschen (Satz à 10 St.- Artikel-Nr: 129.609.901)
- para boquilla de 09 y calibre superior : montar una junta de boquilla (ind. 12) (bolsa de 10 - ref. 129.529.903)
- para boquilla de 06 : cambiar la junta (ind. 12) por un microtamiz 100 µ (ind. 12a) (bolsa de 10 - ref. 129.609.901)

Ind. 12	#
	129.529.903

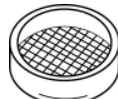
Ind. 12a	#
	129.609.901