



SPECIFICATIONS

POMPE 05-24 L

SURPRESSEUR SR 50

Manuel : 1003 573.040.211

Date : 31/03/10 – Annule : 18/12/06

Modif.: Mise à jour

NOTICE ORIGINALE

IMPORTANT : Lire attentivement tous les documents avant le stockage, l'installation ou la mise en service du matériel concerné (à usage strictement professionnel).

PHOTOS ET ILLUSTRATIONS NON CONTRACTUELLES. MATERIELS SUJETS A MODIFICATION(S) SANS PREAVIS.

DOCUMENTATIONS COMPLEMENTAIRES

PIECES DETACHEES :	Pompe – SR 50	(doc. 573.037.050)
	Moteur	(doc. 573.023.050)
	Hydraulique	(doc. 573.038.050)

KREMLIN - REXSON

150, avenue de Stalingrad
93 245 - STAINS CEDEX – France
☎ : 33 (0)1 49 40 25 25 Fax : 33 (0)1 48 26 07 16

www.kremlin-rexson.com



SPECIFICATIONS
POMPE 05 - 24L – SURPRESSEUR SR 50

1. CARACTERISTIQUES TECHNIQUES

- Pompe pneumatique livrée sur enceinte métallique SR 50 mobile
- Enceinte métallique pouvant contenir des fûts de produit jusqu'à 50 litres
- Simple d'emploi et facile d'entretien.
- A immerger dans le fût de produit

Recommandé pour :

- Alimenter un pistolet pneumatique.
- Les produits suivants : colle, mastic liquide, produits moyennement épais.

Type moteur 340-2
 Type corps de pompe 24 L
 Rapport de pression..... 5/1

Matériaux en contact avec le produit :

Inox , acier inox traité

Garnitures d'étanchéité :

Garniture GT polyéthylène
 (cartouche supérieure)
 Résine acétale (joint du clapet de refoulement)

Course moteur.	45 mm
Section moteur.	35 cm ²
Section hydraulique.	7 cm ²
Volume de produit délivré par cycle.	31 cm ³
Nombre de cycle par litre de produit.	32
Débit (à 30 cycles).	0,9l
Pression entrée air maximum.	6 bar
Pression produit maximum.	30 bar
Niveau sonore.	77 dBa
Température maxi d'utilisation.	60°C
Poids (pompe nue)	7,5 kg

■ RACCORDEMENTS

		Pompe nue	Pompe équipée
Air	Arrivée	Femelle 1/4 BSP	Male 1/4 NPS (raccord rapide)
	Sortie	-	Male 1/4 NPS
Produit	Arrivée	Femelle 3/4 BSP	Tube d'aspiration
	Sortie	Femelle 1/4 BSP	Male 3/8 NPS

■ TUYAUX DE RACCORDEMENTS

Tuyau d'alimentation en air de la pompe (∅ mini pour une longueur de 5m) : ∅ 10 mm
 Tuyau d'air (entre sortie air et pistolet) : ∅ 7mm int.
 Tuyau produit (entre sortie produit de la pompe et pistolet) : ∅ 10 mm int.

■ ENCOMBREMENT

Rep.	mm	Rep.	mm	Rep.	mm	Rep.	mm	Rep.	mm
A	120	B	960	C	625	D	230	E	Ø 450

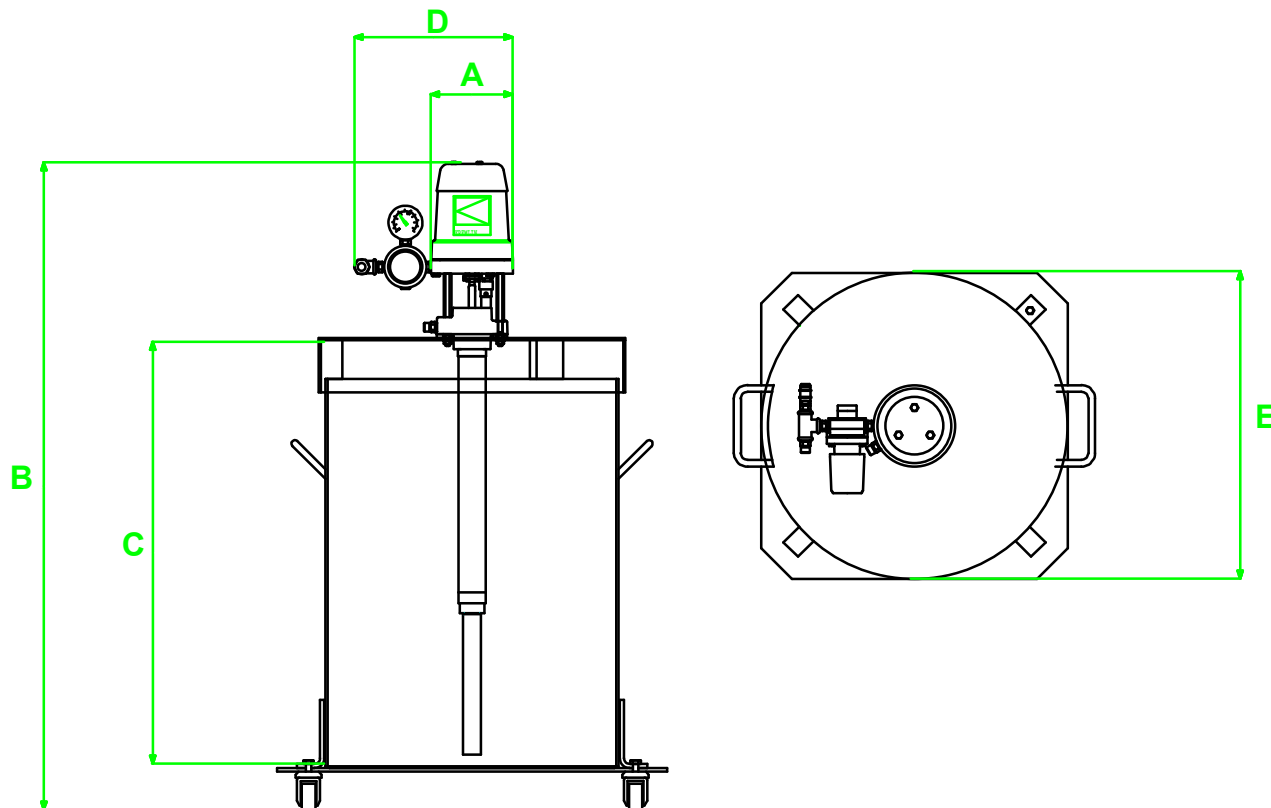

2. MAINTENANCE



ATTENTION :

Avant toute intervention sur la pompe, couper l'alimentation en air comprimé et décompresser les circuits en appuyant sur la gâchette du pistolet.

La pompe est soumise à la directive ATEX et ne doit en aucun cas être modifiée. Le non-respect de cette préconisation ne saurait engager notre responsabilité.

Des protecteurs (capot moteur, protecteur d'accouplement, carters,...) sont mis en place pour une utilisation sûre du matériel.

Le fabricant ne peut être tenu pour responsable en cas de dommages corporels ainsi que des pannes et / ou endommagement du matériel résultant de la destruction, de l'occultation ou du retrait total ou partiel des protecteurs.

■ CLAPET D'ASPIRATION (VOIR DOC. 573.038.050)

Dévisser le corps de clapet d'aspiration (16).

La bille (18) tient sur le siège à l'aide d'un petit jonc circulaire (19).

Remonter l'ensemble clapet d'aspiration en vérifiant le joint (20).

■ CLAPET DE REFOULEMENT

Dévisser le cylindre (2) et le tirer vers le bas.

Dévisser le siège de bille (11) en maintenant l'embout de piston (8).

Vérifier l'état du joint de clapet (12) ainsi que celui de la bille (14).

Nettoyer et remonter les pièces en faisant attention de ne pas abimer le joint de clapet (12).

■ CARTOUCHE

Dévisser le cylindre (2) et le tirer vers le bas.

Désaccoupler la tige de piston du moteur de la tige de produit (22) en enlevant l'axe (26) et sa goupille (27).

Enlever l'anneau truarc (6) situé dans la cuve de la bride de sortie produit (1), pousser la cartouche (4) vers le bas pour la sortir.

Pour le remontage :

Monter la tige de piston (22) dans la nouvelle cartouche (4) en **l'insérant du haut vers le bas** pour ne pas abimer le joint intérieur.

Placer l'ensemble dans la bride (1) de la pompe, la cartouche (4) étant équipée du joint (5).

Fixer la cartouche par l'intermédiaire du circlips (6).

Remonter les autres pièces sans oublier les joints.

■ CLAPET MOTEUR (VOIR DOC. 573.023.050)

Des protecteurs (capot moteur, protecteur d'accouplement, carters,...) sont mis en place pour une utilisation sûre du matériel.

Le fabricant ne peut être tenu pour responsable en cas de dommages corporels ainsi que des pannes et / ou endommagement du matériel résultant de la destruction, de l'occultation ou du retrait total ou partiel des protecteurs.

Démonter la cloche (15) en enlevant les 3 écrous M 6 (26).

Dévisser le clapet moteur (14) en maintenant la tige de commande (12).

Remonter le nouveau clapet moteur (14) en bloquant bien celui-ci sur la tige de commande (12) par les 2 petits plats situés à son extrémité.

Fixer la cloche (15) en serrant les 3 écrous (26)  **couple de serrage : 4mN maxi**

Avant chaque remontage :

- **Nettoyer les pièces avec le solvant de nettoyage approprié.**
- **Monter des joints neufs si nécessaire, après les avoir graissés avec de la graisse PTFE.**
- **Monter des pièces neuves si nécessaire.**