

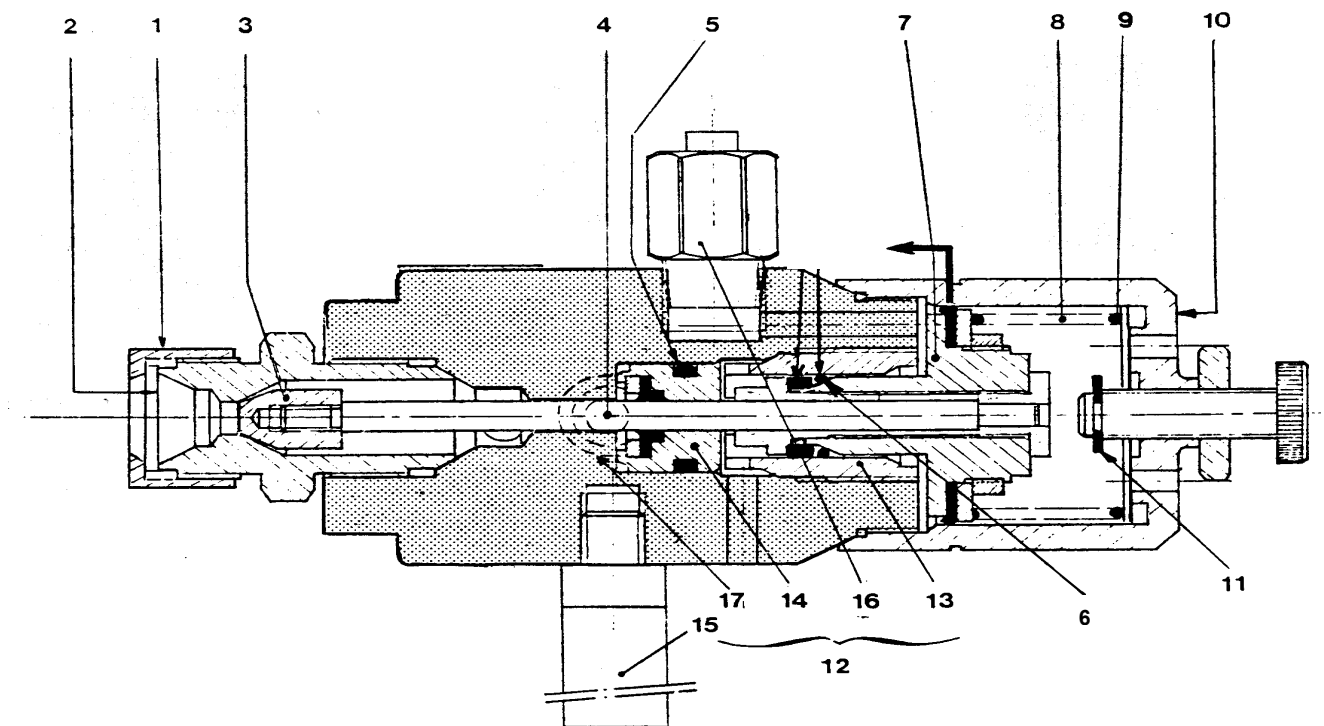

## PISTOLET ENCOLLEUR 237 AUTOMATIQUE

REF. 029.712.000



Rep.	Référence	Désignation	Qté
1	050.271.212	Ecrou F 14 x 125 inox	1
2	029.712.001	Embout support de buse	1
3	029.712.002	Embout de pointeau	1
4	029.712.300	Pointeau équipé	1
5	129.529.906	Joint ( pochette de 10)	1
6	129.400.915	Bague R5A en FPM	1
7	029.712.200	Piston assemblé (avant montage : garniture à préformer dans le sens de la flèche)	1
8	050.312.501	Ressort de piston	1
9	029.711.303	Rondelle d'appui	1
10	029.711.400	Cylindre équipé	1
11	902.201.909	Anneau d'arrêt	1
12	029.712.100	Corps équipé	1
13	029.410.003	Fourreau	1
14	129.479.902	Porte garniture ( pochette de 4)	1
15	029.711.102	Axe de fixation	1
16	905.124.901	Raccord air de commande	1
17	050.102.145	Raccord produit M 18 x 125	2

# PLAN D'ENCOMBREMENT

