



DOCUMENTATION - DOKUMENTATION - DOCUMENTACIÓN

VOLUREX

**PARTIE MECANIQUE FIXE (Moteur PARVEX)
FIXED MECHANICAL PART (PARVEX Motor)
BEFESTIGES MECHANISCHE TEIL (PARVEX Motor)
PARTE MECÁNICA FIJA (Motor PARVEX)**

106 592

Notice / Manual / Bedienungsanleitung / Libro : 574.091.110 - 1111

Date / Datum / Fecha : 04/11/11

Annullé / Supersede / Ersetzt / Anula : 02/03/06

Modif. / Änderung : Mise à jour / Update / Aktualisierung / Actualización

**NOTICE ORIGINALE / TRANSLATION OF THE ORIGINAL MANUAL
/ ÜBERSETZUNG DER ORIGINALBEDIENUNGSANLEITUNG
/ TRADUCCIÓN DEL LIBRO ORIGINAL**

IMPORTANT : Lire attentivement tous les documents avant le stockage, l'installation ou la mise en service du matériel concerné (à usage strictement professionnel).

Before assembly and start-up, please read and clearly understand all the documents relating to this equipment (professional use only).

WICHTIGER HINWEIS : Vor Lagerung, Installation oder Inbetriebnahme des Geräts bitte sämtliche Dokumente sorgfältig lesen (Einsatz nur von geschulten Personal).

IMPORTANTE : Lea con atención todos los documentos antes de almacenar, instalar o poner en marcha el equipo (uso exclusivamente profesional).

PHOTOS ET ILLUSTRATIONS NON CONTRACTUELLES. MATÉRIELS SUJETS A MODIFICATION(S) SANS PREAVIS.

THE PICTURES AND DRAWINGS ARE NON CONTRACTUAL. WE RESERVE THE RIGHT TO MAKE CHANGES WITHOUT PRIOR NOTICE.

ALLE IN DIESEM DOKUMENT ENTHALTENEN SCHRIFTLICHEN ANGABEN UND ABBILDUNGEN STELLEN DIE NEUESTEN

PRODUKTINFORMATIONEN DAR. WIR BEHALTEN UNS DAS RECHT VOR, JEDERZEIT OHNE VORANKÜNDIGUNG ÄNDERUNGEN VORZUNEHMEN.

LAS FOTOGRAFÍAS E ILUSTRACIONES NO SON VINCULANTES. LOS MATERIALES ESTÁN SUJETOS A CAMBIOS SIN PREVIO AVISO.

KREMLIN - REXSON

150, avenue de Stalingrad

93 245 - STAINS CEDEX – France

☎ : 33 (0)1 49 40 25 25 Fax : 33 (0)1 48 26 07 16

www.kremlin-rexson.com

1. VUE ECLATEE - EXPLODED VIEW - SPRENGZEICHNUNG - VISTA DETALLADA

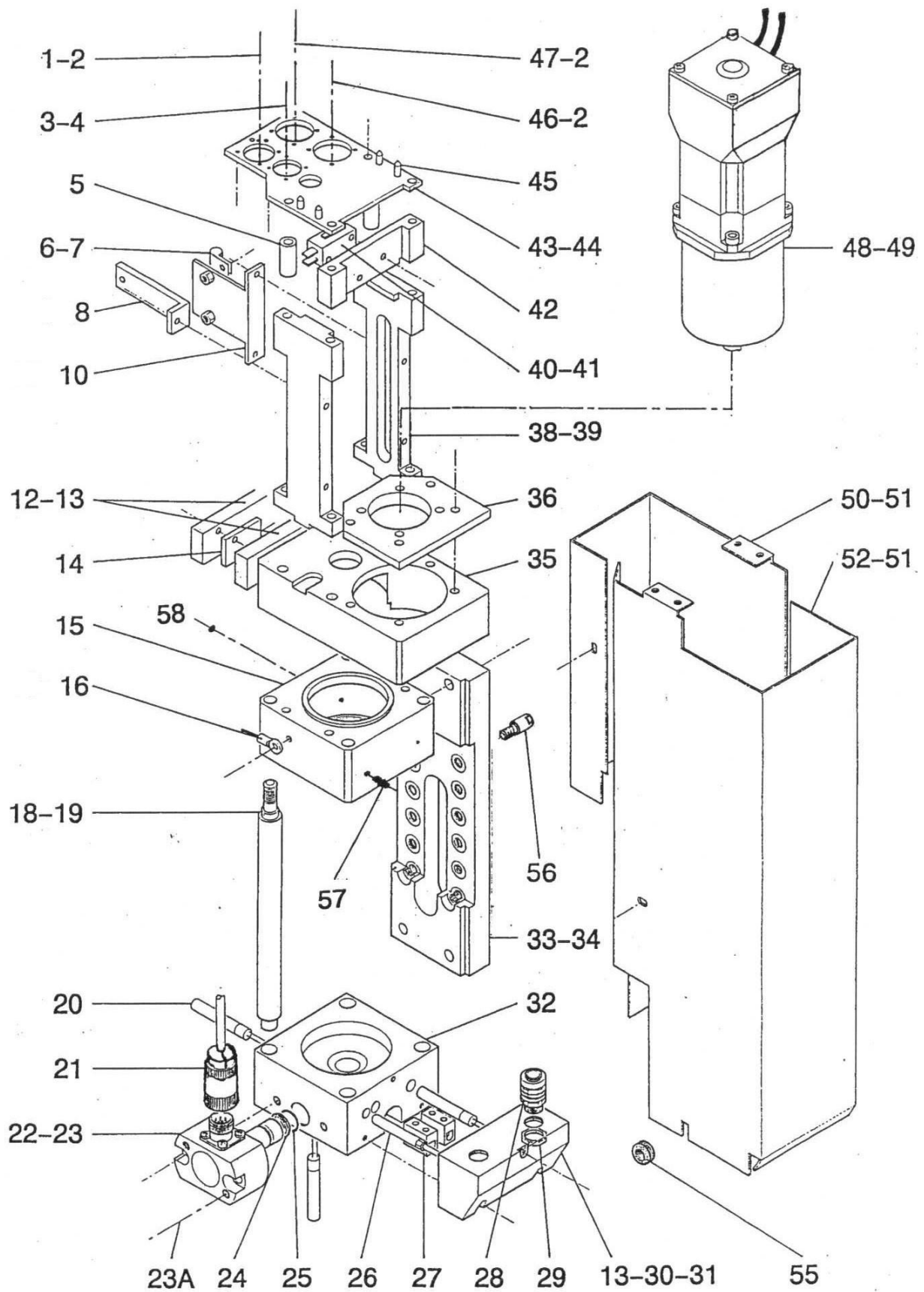

2. NOMENCLATURE - SPARE PARTS' LIST - ERSATZTEILLISTE - NOMENCLATURA

VOLUREX	PARTIE MECANIQUE FIXE / FIXED MECHANICAL PART BEFESTIGES MECHANISCHE TEIL / PARTE MECÁNICA FIJA	# 106 592
----------------	--	------------------

Ind	#	Désignation	Description	Bezeichnung	Denominación	Qté
1	PM	Embasse mâle	Male connector	Stecker	Conector macho	1
2	88 703	Vis, 2,5x5	Screw, model 2,5x5	Schraube, 2,5x5	Tornillo, tipo 2,5x5	12
3	PM	Embasse mâle	Male connector	Stecker	Conector macho	1
4	933 061 095	Vis, 3x6	Screw, model 3x6	Schraube, 3x6	Tornillo, tipo 3x6	4
5	207 845	Entretoise	Spacer	Distanzstück	Tirante	2
6	PM	Collier	Collar	Schelle	Collar	4
7	88 103	Vis, CHc M 3x10	Screw, model CHc M 3x10	Schraube, CHc M 3x10	Tornillo, tipo CHc M 3x10	2
8	208 155	Support carter	Housing bracket	Gehäusehalterung	Soporte de cárter	1
10	208 153	Support de câbles	Cables' bracket	Kabelshalterung	Soporte de cables	1
12	PM	Electro-distributeur	Electrodistributor	Elektro-Verteiler	Electrodistribuidor	2
13	932 151 326	Vis, CHC 3x25	Screw, model CHC 3x25	Schraube, CHC 3x25	Tornillo, tipo CHC 3x25	4
14	208 148	Entretoise	Spacer	Distanzstück	Tirante	1
15	210 307	Boîte à roulements	Bearing box	Rollgehäuse	Caja con rodamiento	1
16	PM	Cosse de masse	Rope-thimble	Erdungsklemme	Terminal de masa	2
18	207 990	Tirant	Tie-rod	Stehbolzen	Tirante	4
19	933 151 601	Vis, CHc 8x60	Screw, model CHc 8x60	Schraube, CHc 8x60	Tornillo, tipo CHc 8x60	4
20	PM	Résistance chauffante	Heated resistance	Heizwiderstand	Resistencia calefactora	3
21	PM	Fiche femelle	Socket	Steckdose	Toma hembra	1
22	PM	Capteur de pression	Pressure sensor	Drucksensor	Captador de presión	1
23	933 151 387	Vis, CHc 6x30	Screw, model CHc 6x30	Schraube, CHc 6x30	Tornillo, tipo CHc 6x30	2
23A	88 858	Vis, M6x30	Screw, model M6x30	Schraube, M6x30	Tornillo, tipo M6x30	2
*24	PM	Joint	Seal	Dichtung	Junta	1
*25	PM	Joint torique	O-Ring	O'ring	Junta tórica	1
26	PM	Sonde de température	Drill	Temperaturfühler	Sonda de temperatura	1
27	PM	Domino	Connecting block	Anschlußklemme	Dómino	2
28	PM	Presse-étoupe	Cup	Zugentlastung	Prensa estopa	2
29	PM	Ecrou de presse-étoupe	Cup nut	Zugentlastungsmutter	Tuerca de prensa estopa	2
30	208 149	Boîte de jonction	Junction box	Verbindungsgehäuse	Caja de unión	1
31	88 701	Vis, CHc M3x40	Screw, model CHc M3x40	Schraube, CHc M3x40	Tornillo, tipo CHc M3x40	1
32	PM	Corps du doseur	Proportioning system body	Körper des Volumendosierers	Cuerpo del dosificador	1

Ind	#	Désignation	Description	Bezeichnung	Denominación	Qté
33	208 162	Plaque de fixation	Fixing plate	Befestigungsplatte	Placa de fijación	1
34	88 687	Vis, FHC M6x30	Screw, model FHC M6x30	Schraube, FHC M6x30	Tornillo, tipo FHC M6x30	4
35	208 143	Boitier	Box	Gehäuse	Armario	1
36	208 144	Entretoise moteur	Motor spacer	Motordistanzstück	Tirante motor	1
38	208 156	Coulisse	Sliding piece	Gleitstück	Eje	2
39	88 626	Vis, CHc M5x55	Screw, model CHc M5x55	Schraube, CHc M5x55	Tornillo, tipo CHc M5x55	4
40	PM	Microrupteur	Microswitch	Mikroschalter	Microinterruptor	1
41	933 151 190	Vis, CHc 3x16	Screw, model CHc 3x16	Schraube, CHc 3x16	Tornillo, tipo CHc 3x16	2
42	207 848	Support microrupteur	Microswitch bracket	Mikroschalterhalterung	Soporte de microinterruptor	1
43	211 535	Plaque de raccordement	Junction plate	Verbindungsplatte	Placa de unión	1
44	933 151 546	Vis, CHc 5x50	Screw, model CHc 5x50	Schraube, CHc 5x50	Tornillo, tipo CHc 5x50	4
45	208 154	Rivet	Rivet	Niet	Roblón	4
46	PM	Embase mâle	Male connector	Stecker	Conector macho	1
47	PM	Embase mâle	Male connector	Stecker	Conector macho	1
48	PM	Servomoteur	Servomotor	Servomotor	Servomotor	1
49	933 151 221	Vis, CHc 5x16	Screw, model CHc 5x16	Schraube, CHc 5x16	Tornillo, tipo CHc 5x16	8
50	208 161	Carter	Housing	Gehäuse	Cárter	1
51	91 653	Vis, M4x10	Screw,model M4x10	Schraube, M4x10	Tornillo, tipo M4x10	2
52	208 160	Carter	Housing	Gehäuse	Cárter	1
53	207 004	Plaquette de pression	Pressure plate	Druckplatte	Placa de presión	1
54	203 667	Plaquette électrique	Electrical plate	Elektrisches Teil	Placa eléctrica	1
55	PM	Passe-fils	Grommet	Tülle	Pasa hilos	1
56	209 941	Pion de centrage	Centering pin	Zentrierungsstück	Guía de centrado	2
57	88 596	Graisser	Lubrication device	Schmiervorrichtung	Engrasador	1
58	88 267	Vis, Hc M6x10	Screw, model Hc M6x10	Schraube, Hc M6x10	Tornillo, tipo Hc M6x10	1
-	933 061 095	Vis, 3x6	Screw, model 3x6	Schraube, 3x6	Tornillo, tipo 3x6	2
-	88 127	Vis, CHc M5x8	Screw, model CHc M5x8	Schraube, CHc M5x8	Tornillo, tipo CHc M5x8	4
-	932 151 141	Vis, CHc 4x10	Screw, model CHc 4x10	Schraube, CHc 4x10	Tornillo, tipo CHc 4x10	3
-	963 300 012	Rondelle, AZ4	Washer, model AZ4	Scheibe, AZ4	Arandela, tipo AZ4	1
-	932 151 495	Vis, CHc 5x40	Screw, model CHc 5x40	Schraube, CHc 5x40	Arandela, tipo CHc 5x40	4

* Pièces de maintenance préconisées tenues en stock
* Preceding the index number denotes a suggested spare part.
* Bezeichnete Teile sind empfohlene Ersatzteile.
* Piezas de mantenimiento preventivas a tener en stock.

PM : Pour mémoire / For memory / Nur zur Information /
Por memoria